

031STZN01

Tiziano

GROUP 1



UNIVERSAL
9-18 kg



04443902
ECE R44/04

MADE in ITALY

Testato con i più severi criteri di omologazione
Tested with the most stringent type-approval criteria

group 1

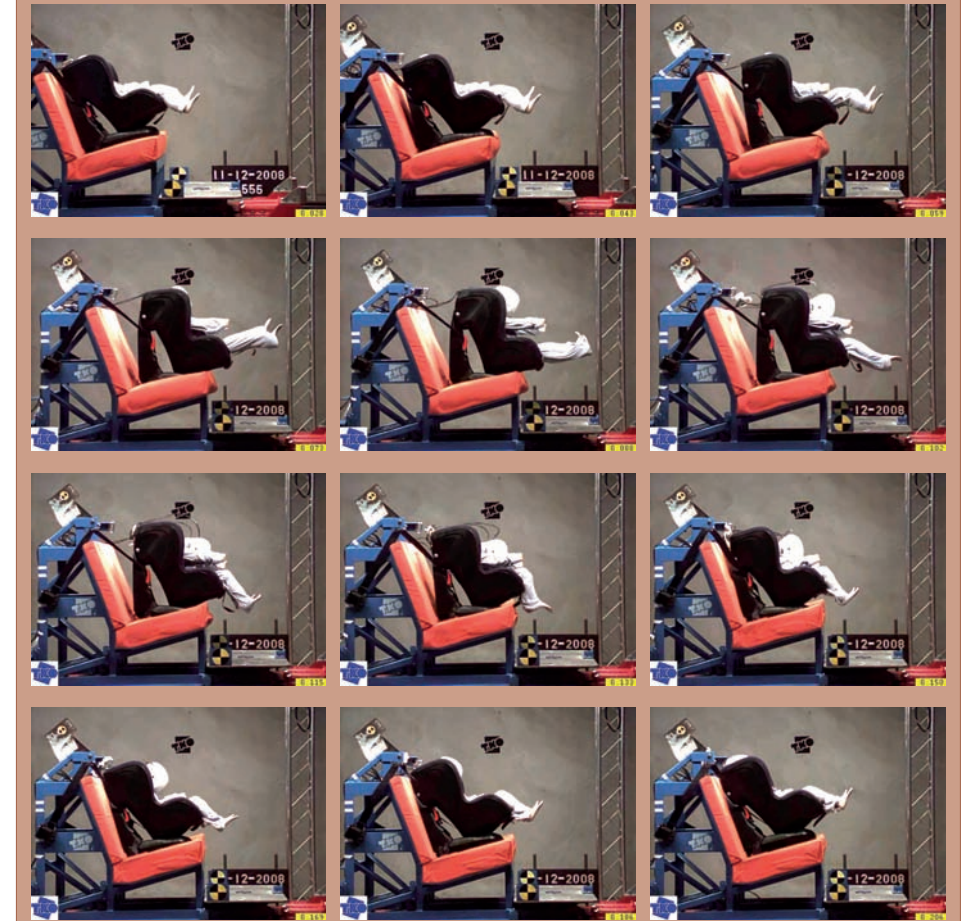

- A PP
- B POLYESTER
- C PP
- D LOOK AT THE COVER
- E ACC + POLYESTER

- F LOOK AT THE COVER
- G POLYESTER
- H LOOK AT THE COVER
- I PP
- J PA + ACC
- K PP
- L ACC
- M ACC



bellelli srl
via meucci, 232
45021 badia polesine
rovigo
italy

www.bellelli.com

| | |
|---|-----------|
| ISTRUZIONI D'USO - ITALIANO | IT |
| INSTRUCTIONS FOR USE - ENGLISH | EN |
| BEDIENUNGSANLEITUNG - DEUTSCH | DE |
| INSTRUCTIONS D'UTILISATION - FRANÇAIS | FR |
| INSTRUCCIONES DE USO - ESPAÑOL | ES |
| INSTRUÇÕES DE USO - PORTUGUÊS | PT |
| GEBRUIKSAANWIJZING - NEDERLANDS | NL |
| BRUKSANVISNING - SVENSKA | SV |
| BRUGSANVISNING - DANSK | DA |
| BRUKSANVISNING - NORSK | NO |
| NÁVOD K POUŽITÍ - ČEŠTINA | CS |
| INSTRUKCJA OBSŁUGI - POLSKA | PL |
| NÁVOD NA POUŽITIE - SLOVENSKÝ | SK |
| NAVODILA ZA UPORABO - SLOVENŠČINA | SL |
| HASZNÁLATI UTASÍTÁS - MAGYAR | HU |
| LIETOŠANAS INSTRUKCIJAS - LATVIEŠU VALODA | LV |
| NAUDOJIMOSI INSTRUKCIJA - LIETUVIŲ KALBA | LT |
| KASUTUSJUHEND-EESTI | ET |
| KULLANMA TALIMATLARI - TÜRKÇE | TR |
| ИНСТРУКЦИЯ ПО ИСПОЛЬЗОВАНИЮ - РУССКИЙ | RU |
| КЕРІВНИЦТВО З ЕКСПЛУАТАЦІЇ - УКРАЇНСЬКА | UK |
| ИНСТРУКЦИИ ЗА УПОТРЕБА - БЪЛГАРСКИ | BG |
| הוראות שימוש - עברית | HE |
| تعليمات الاستخدام - عربي ح | AR |

2

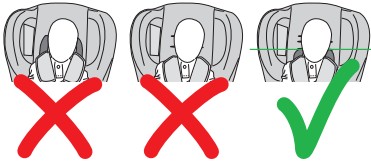

3



4

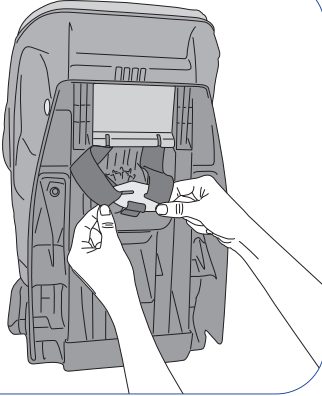

5

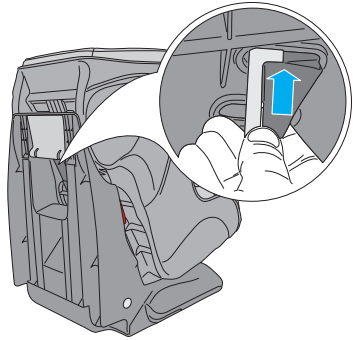

6

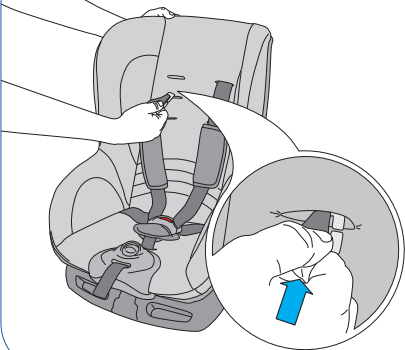

7

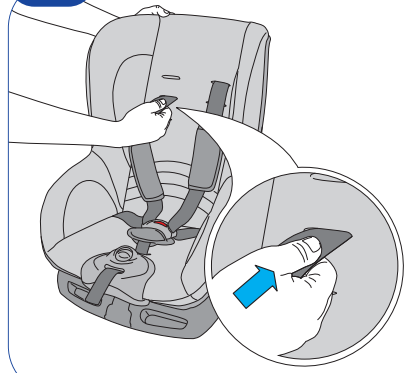

8

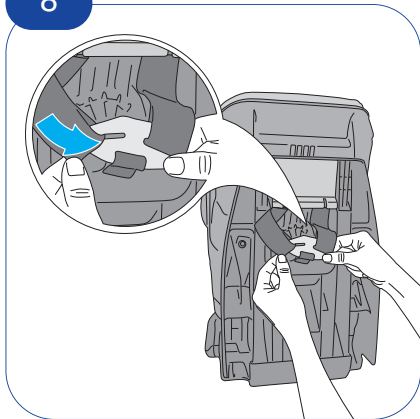

9

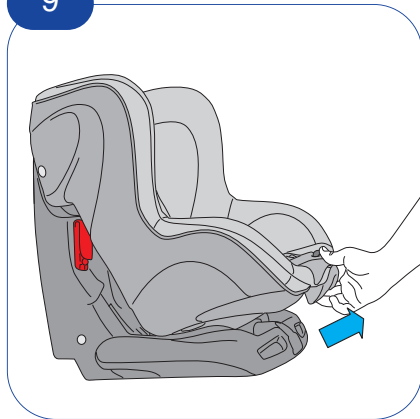

10

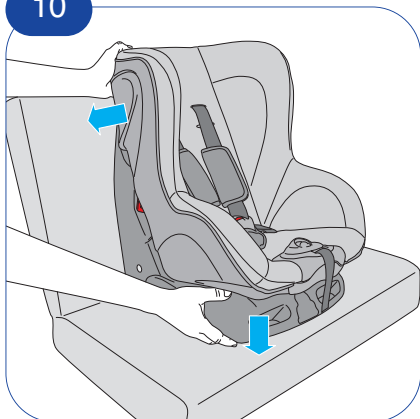

11

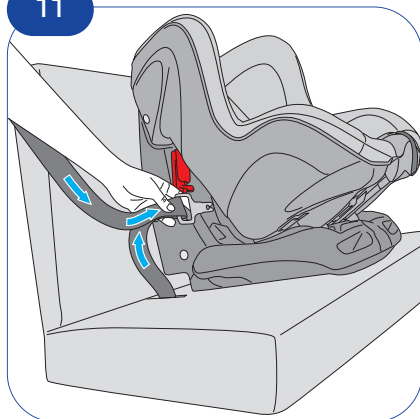

12

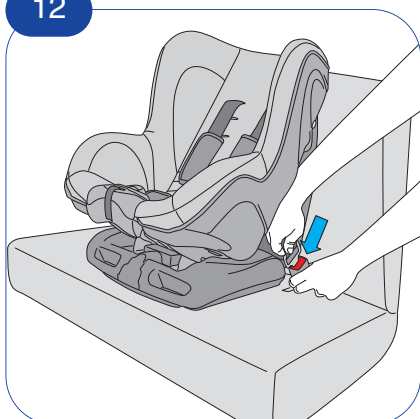

13

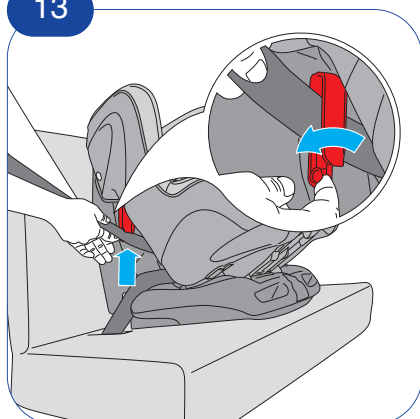

14

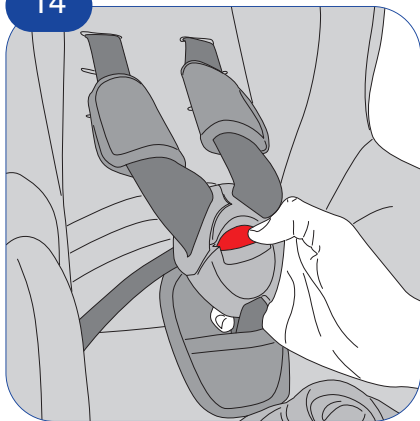

15

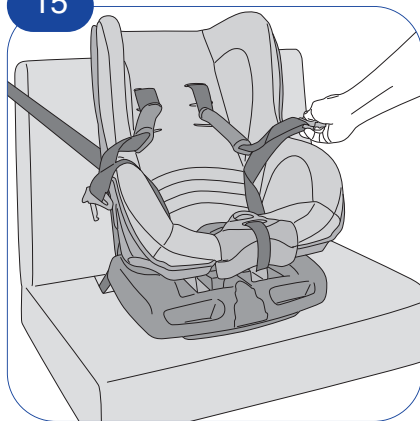

16

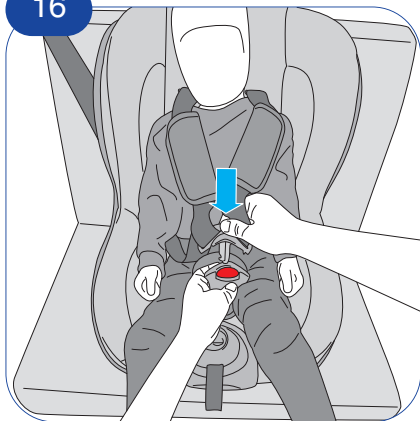

17

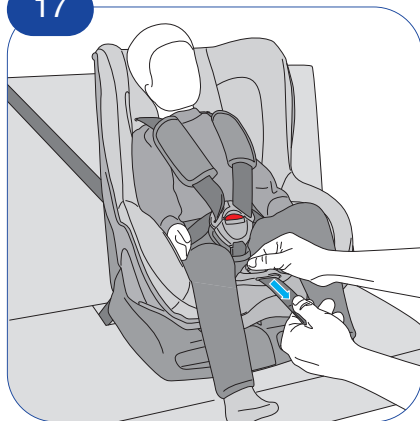

18

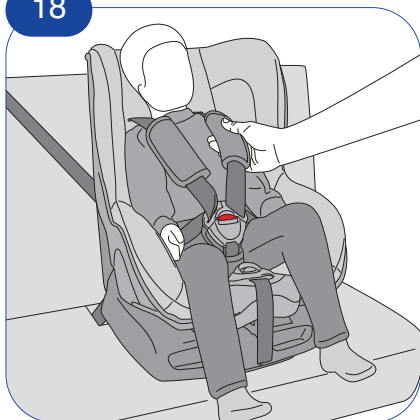

Importante

Congratulazioni e grazie per aver acquistato il vostro nuovo seggiolino auto.

Questo seggiolino è stato progettato per offrire il massimo confort e la massima sicurezza al vostro bambino. Per garantire la migliore protezione, è indispensabile che venga usato correttamente. Le ricerche rivelano che molti seggiolini non vengono installati ed usati in modo corretto, riducendo la loro efficacia in caso d'incidente. **Leggere attentamente le istruzioni prima di usare il seggiolino, seguirle rigorosamente e conservarle per consultazioni future.** Un comodo alloggiamento per il manuale d'istruzioni è ricavato nel cassetto posto nella parte posteriore del seggiolino.

L'uso del seggiolino auto riduce drasticamente il rischio di lesioni in caso d'incidente. La maggior parte degli incidenti avviene in città: **usare sempre il seggiolino auto, anche per brevi tragitti.** Non tenere mai il bambino in braccio: in caso d'incidente, potrebbe essere impossibile trattenerlo.

Ulteriori informazioni sull'uso del seggiolino sono disponibili su www.bellelli.com. Rivolgersi al venditore per domande e commenti.

Avvertenze

- 1 - Questo è un dispositivo di ritenuta bambini "Universale", omologato secondo Regolamento N°44, emendamenti serie 04. Adatto all'impiego generale nei veicoli e compatibile con la maggior parte, ma non tutti, i sedili di questi.
- 2 - La perfetta compatibilità è più facilmente ottenibile nei casi in cui il costruttore del veicolo dichiara nel manuale che questo prevede l'installazione di dispositivi di ritenuta bambini "Universale" per la fascia di età in questione.
- 3 - Questo dispositivo di ritenuta è stato classificato "Universale", secondo criteri di omologazione più severi rispetto a modelli precedenti che non dispongono del presente avviso.
- 4 - Adatto solamente per l'impiego nei veicoli

dotati di cintura di sicurezza a 3 punti statica o con arrotolatore, omologata in base al Regolamento UN/ECE N°16 o standard equivalenti.

- 5 - In caso di dubbio, contattare il produttore del dispositivo di ritenuta oppure il rivenditore.

Informazioni importanti

Per la sicurezza

Seguire scrupolosamente le istruzioni d'uso.

Non manomettere o modificare in alcun modo il seggiolino.

Attenzione: il montaggio scorretto o l'uso improprio del seggiolino possono mettere a grave rischio la sicurezza del bambino.

Posizionare il seggiolino in modo che non possa venir danneggiato dalla chiusura delle porte, dalla regolazione dei sedili o simili.

Non lasciare il bambino incustodito sul seggiolino.

Non lasciare il seggiolino nell'auto al sole: le parti in plastica potrebbero surriscaldarsi.

Bloccare saldamente bagagli o altri oggetti in abitacolo. Tutti i passeggeri devono indossare le cinture di sicurezza.

Assicurare il seggiolino al sedile con le cinture dell'auto anche quando non viene trasportato nessun bambino.

Verificare periodicamente il seggiolino. Sostituirlo in caso di rottura o usura.

Non utilizzare il prodotto se alcune sue parti risultano rotte o mancanti.

Usare solo ricambi originali.

In caso d'incidente

Tutti i passeggeri devono essere istruiti su come liberare il bambino dal seggiolino.

Sostituire il seggiolino dopo un incidente: potrebbero essere presenti danni non visibili dall'esterno.

Per il comfort

Non stringere troppo le cinghie sul corpo del bambino.

Quando il seggiolino è usato sul sedile posteriore della macchina, verificate che rimanga spazio sufficiente per i piedi del bambino; spostare eventualmente un po' in avanti il sedile anteriore.

Fare frequenti fermate durante i viaggi lunghi in modo da permettere al bambino di muoversi liberamente.

Componenti del seggiolino

Identificare i componenti del seggiolino prima di utilizzarlo. Consultare con attenzione la figura 1.

- A. maniglia di regolazione dell'inclinazione
- B. cinghia del regolatore
- C. pulsante regolatore
- D. imbottitura fibbia
- E. fibbia
- F. imbottiture delle cinture di sicurezza
- G. cinture di sicurezza
- H. fodera
- I. seggiolino
- J. fermacintura
- K. base
- L. gancio metallico imbottiture
- M. gancio metallico a T

Regolazione preliminare del seggiolino

Regolare l'altezza delle cinture di sicurezza (G) prima di installare il seggiolino sull'auto.

Regolazione dell'altezza delle cinture di sicurezza

Appoggiare il seggiolino per terra.

Sedere il bambino nel seggiolino.

Controllare che le cinture siano regolate nella posizione più vicina alle spalle del bambino e preferibilmente nella posizione appena al di sopra delle spalle del bambino (vedi fig. 2).

Come spostare le cinture di sicurezza del seggiolino

Premere il pulsante del regolatore (C) e contemporaneamente tirare entrambe le cinture di sicurezza (fig.3).

Sganciare una cintura di sicurezza dal gancio a T (M) posto dietro lo schienale del seggiolino (fig. 4).

Sfilare la cintura dallo schienale.

Sfilare il gancio metallico (L) dallo schienale (fig. 5).

Infilare il gancio metallico (L) e la cintura (G) all'altezza desiderata (fig. 6 e 7).

Riagganciare la cintura al gancio a T (fig. 8).

Ripetere le medesime operazioni con l'altra cintura.

Attenzione: assicurarsi che le cinture passino attraverso le imbottiture (F) e che la parte gommosa sia rivolta verso il corpo del bambino. Attenzione: assicurarsi che le cinture non siano attorcigliate.

Attenzione: assicurarsi che i ganci metallici (L)

che trattengono le imbottiture non possano sfilarsi dallo schienale.

Come reclinare il seggiolino

Tirare la maniglia di regolazione dell'inclinazione (A) e contemporaneamente muovere il seggiolino in avanti o all'indietro fino a raggiungere l'inclinazione desiderata (fig. 9). Attenzione: dopo aver rilasciato la maniglia, verificare sempre che il seggiolino sia bloccato nella posizione scelta.

Uso del seggiolino

Posizionare il seggiolino su uno dei sedili posteriori o sul sedile anteriore lato passeggero.

Attenzione: il seggiolino deve essere posizionato nel senso di marcia del veicolo. Attenzione: in alcuni Paesi il codice della strada vieta l'installazione dei seggiolini sui sedili anteriori: controllare il codice della strada del Paese dove vi trovate.

Attenzione: non posizionare il seggiolino sui sedili anteriori se c'è l'airbag attivo.

Attenzione: non posizionare il seggiolino su un sedile dotato di una cintura solo orizzontale.

Attenzione: non interporre nulla fra seggiolino e sedile.

Attenzione: non posizionare il seggiolino su sedili girevoli o orientati in senso contrario alla direzione di marcia del veicolo.

Come installare il seggiolino in auto

Posizionare il seggiolino sul sedile dell'auto in modo che appoggi completamente alla seduta ed allo schienale (fig. 10).

Attenzione: i punti di passaggio delle cinture di sicurezza sono identificati in rosso. Non far passare le cinture di sicurezza dell'auto in posizioni diverse da quelle indicate.

Reclinare completamente il seggiolino per agevolare il passaggio delle cinture di sicurezza.

Far passare la cintura addominale dell'auto fra la base (K) e il seggiolino (I) (fig. 11).

Agganciare la cintura di sicurezza dell'auto (fig. 12). Abbassare la linguetta del fermacintura (J) posto nella parte posteriore della scocca; far passare la cintura diagonale dell'auto nel ferma cinghia (fig. 13).

Attenzione: tendere bene le cinture dell'auto per eliminare eventuali giochi.

Attenzione: controllare che la cintura dell'auto non sia attorcigliata in nessun punto.

Come disinstallare il seggiolino

Sganciare la cintura di sicurezza dell'auto.

Abbassare la linguetta ed estrarre la cintura dal fermacinghia (J).

Sfilare la cintura dal seggiolino e lasciarla riavvolgere.

Come posizionare il bambino

Premere il pulsante rosso della fibbia (E) per aprirla (fig. 14).

Allontanare le fibbie appoggiandole ai lati del seggiolino (fig. 15).

Posizionare il bambino nel seggiolino.

Congiungere i ganci della fibbia.

Infilare i ganci uniti nella fibbia (E). Un clic segnalerà la corretta chiusura della fibbia (fig. 16).

Tirare la cinghia del regolatore anteriore (B) per far aderire le cinture di sicurezza del seggiolino sul bambino (fig. 17).

Posizionare le imbottiture (F) sulle spalle ed il torace del bambino (fig. 18).

Attenzione: Verificare periodicamente durante il viaggio che il bambino non si svincoli dal seggiolino.

Come liberare il bambino

Premere il regolatore (C) e contemporaneamente tirare entrambe le cinture di sicurezza (G) del seggiolino per allentarle.

Premere il pulsante rosso della fibbia (E) per aprirla.

Sfilare ed allontanare le cinture di sicurezza dal bambino.

Manutenzione

Asportare completamente la fodera (H) per lavarla.

Per asportare la fodera:

Premere il pulsante rosso della fibbia (E) per aprirla.

Rimuovere l'imbottitura della fibbia (D).

Sganciare entrambe le cinture di sicurezza dal gancio a T (M) posto dietro lo schienale del seggiolino.

Sfilare le cinture dallo schienale e dalle imbottiture.

Sfilare entrambi i ganci metallici (L) dallo schienale.

Scalzare la fodera dalla copertura in plastica del regolatore (C).

Far passare la cintura (G) attraverso l'asola nella fodera.

Sollevare il polistirolo.

Svincolare gli elastici che trattengono la fodera.

Riporre il polistirolo nella scocca, affinché non venga danneggiato.

Ripetere in senso inverso le operazioni descritte qui sopra per rimontare la fodera.

Attenzione: dopo aver rimontato la fodera controllare con attenzione il corretto montaggio delle cinture e delle imbottiture.

Rispettare le istruzioni di lavaggio riportare sull'etichetta del tessuto.

Lavare le parti in plastica con acqua tiepida e sapone; non usare sostanza aggressive.

Attenzione: Le fodere costituiscono parte integrante del seggiolino: il seggiolino non può essere usato senza le sue fodere. Le fodere possono essere sostituite solo da ricambi originali.

Garanzia

È possibile reperire le clausole della garanzia sul sito www.bellelli.com.

Important

EN

Congratulations and thank you for buying your new child seat.

This child seat is designed to provide maximum comfort and safety for your child. To guarantee the best possible protection, it is essential that it is used correctly. Research shows that many child seats are not fitted and used correctly. This reduces their effectiveness in the event of an accident. **Read the instructions carefully before using the child seat, follow them to the letter and keep them for future reference.** A convenient place to store the instruction manual is provided in the compartment located on the back of the child seat.

The use of the child seat enormously reduces the risk of injury in the event of an accident. The majority of accidents occur in urban areas: **always use the child seat, even for short journeys.** Never travel with children in your arms: in the event of an accident, it could be impossible to hold onto them.

Further information on the use of the child seat is available at www.bellelli.com. Contact the retailer if you have any questions or comments.

Notice

- 1 - This is a "Universal" child restraint. It is approved to Regulation No. 44, amendments series 04, for general use in vehicles and it will fit most, but not all, car seats.
- 2 - Perfect compatibility is easier to achieve if the vehicle manufacturer has declared in the vehicle handbook that the vehicle is capable of taking a "Universal" child restraint for the age group in question.
- 3 - This child restraint has been classified as "Universal" under more stringent conditions than those applied to earlier designs that do not carry this notice.
- 4 - This child restraint is only suitable for use in vehicles fitted with 3 point static/retractor safety belts approved to UNECE Regulation No. 16 or other equivalent standards.
- 5 - In doubt, consult either the child restraint manufacturer or the retailer.

Important information

For safety

Strictly follow the instructions for use.

Do not tamper with or modify the child seat in any way.

Warning: incorrect fitting or use of the child seat may seriously jeopardise the safety of the child. Position the child seat so that it cannot be damaged by closing the car door, adjusting the seats or similar operations.

Do not leave the child unattended in the child seat.

Do not leave the child seat in the car in the sun: plastic parts of the child seat may become very hot.

Make sure that bags or other objects are fastened down in the car. The driver and all passengers must wear safety belts.

Secure the child seat to the car seat with the car safety belt even when there is no child present in it.

Periodically check the condition of the child seat. Replace the seat if it shows signs of breakage or wear and tear.

Do not use the child seat if any parts are broken or missing.

Only use original spare parts.

In the event of an accident

All passengers must know how to take the child out of the seat.

The child seat must be replaced after an accident: it may have suffered damage that is not visible by means of an external inspection.

Comfort

Do not pull the harness too tightly across the child's body.

When the child seat is used on the back seat of the car, make sure there is enough room for the child's feet. If necessary, move the front seat forwards slightly.

Take frequent breaks on long journeys so the child has a chance to move about freely.

Components of the child seat

Identify the components of the child seat before using it. Carefully study figure 1.

- A. Adjustable position handle
- B. Adjuster strap

- C. Adjuster button
- D. Buckle padding
- E. Buckle
- F. Harness padding
- G. Safety harness
- H. Cover
- I. Child seat
- J. Safety belt lock
- K. Base
- L. Metal clip for the padding
- M. T-shaped metal clip

Preliminary adjustment of the child seat

Adjust the height of the safety harness (G) before fitting the child seat in the vehicle.

Adjusting the height of the safety harness

Put the child seat on the floor.

Place the child in the seat.

Check that the harness straps are adjusted to the position closest to the child's shoulders and preferably in the position just above the child's shoulders (see fig. 2).

How to move the child seat harness

Press the adjuster button (C) and simultaneously pull both safety harness straps (fig. 3).

Release one safety harness strap from the T-shaped metal clip (M) positioned behind the backrest of the child seat (fig. 4).

Pull out the harness strap from the backrest.

Pull out the metal clip (L) from the backrest (fig. 5).

Insert the metal clip (L) and the harness strap (G) at the required height (fig. 6 and 7).

Re-attach the harness strap to the T-shaped metal clip (fig. 8).

Repeat the procedure with the other strap.

Warning: ensure that both straps are threaded through the padding (F) and that the rubber side is facing the body of the child.

Warning: ensure that the straps are not twisted.

Warning: ensure that the metal clips (L) holding the padding in place cannot come loose from the backrest.

How to recline the child seat

Pull the adjustable position handle (A) and simultaneously move the seat forwards or backwards to the required inclination (fig. 9).

Warning: once you have released the handle, always check that the child seat is locked in the chosen position.

Using the child seat

Position the child seat on one of the rear seats or on the front passenger seat.

Warning: the child seat must be facing the direction in which the vehicle travels.

Warning: in some countries the Highway Code prohibits the fitting of child seats on front seats. Check the Highway Code of the country you are in.

Warning: do not place the child seat on a front seat if there is an active airbag.

Warning: do not place the child seat on a seat fitted with only a lap safety belt.

Warning: do not insert anything between the child seat and the seat of the vehicle.

Warning: do not locate the child seat on swivel seats or seats facing the opposite direction to that in which the vehicle travels.

How to fit the child seat in a vehicle

Position the child seat on the seat of the vehicle so that it is resting fully against the seat and backrest (fig. 10).

Warning: the safety belt positioning points are coloured in red. Do not locate the car safety belt in positions other than those shown.

Completely recline the child seat so as to facilitate the passage of the car safety belt.

Pass the car safety belt waist strap between the base (K) and the child seat (I) (fig. 11).

Fasten the car safety belt (fig. 12).

Lower the tab of the safety belt lock (J) positioned on the back of the shell; pass the car safety belt chest strap through the safety belt lock (fig. 13).

Warning: tighten the car safety belt well to eliminate any play.

Warning: check that the car safety belt is not twisted at any point.

How to remove the child seat

Release the car safety belt.

Lower the tab and remove the safety belt from the safety belt lock (J).

Pull out the car safety belt from the child seat and allow it to retract.

How to position the child

Press the red button on the buckle (E) to open it (fig. 14).

Separate the buckles and rest them on the

sides of the child seat (fig. 15).

Position the child in the seat.

Unite the buckle clips.

Insert the united clips into the buckle (E). A click indicates correct closure of the buckle (fig. 16).

Pull the front adjuster strap (B) to tighten the child seat harness straps on the child (fig. 17).

Position the padding (F) on the shoulders and chest of the child (fig. 18).

Warning: during the journey, periodically check that the child is still correctly strapped into the seat.

How to unfasten the child

Press the adjuster button (C) and simultaneously pull both harness straps of the child seat (G) to slacken them.

Press the red button on the buckle (E) to open it.

Separate the harness straps and move them away from the child.

Maintenance

Remove the cover (H) completely to wash it.

To remove the cover:

Press the red button on the buckle (E) to open it.

Remove the buckle padding (D).

Release both safety harness straps from the T-shaped metal clip (M) positioned behind the back rest of the child seat.

Pull out the straps from the backrest and padding.

Pull out both metal clips (L) from the backrest.

Remove the cover from the plastic housing of the adjuster (C).

Pass the strap (G) through the slit in the cover.

Lift off the polystyrene.

Release the elastic straps holding the cover in place.

Put the polystyrene back in the shell to avoid any damage to it.

Repeat the above procedures in reverse order to refit the cover.

Warning: after refitting the cover, carefully check that the straps and padding are correctly fitted.

Follow the washing instructions on the label attached to the cover.

Wash plastic parts with warm water and soap.

Do not use aggressive cleaning products.

Warning: the cover is an integral part of the child seat. The child seat cannot be used without it. Covers may only be replaced with original spare parts.

Guarantee

The conditions of the guarantee can be seen on our web site: www.bellelli.com.

Wichtig

Vielen Dank und herzlichen Glückwunsch zum Kauf eines neuen Kindersitzes.

Dieser Kindersitz wurde entworfen, um Ihrem Kind den besten Komfort und die höchste Sicherheit zu garantieren. Damit ein optimaler Schutz gewährleistet ist, muss der Sitz richtig benutzt werden. Studien haben ergeben, dass viele Kindersitze nicht richtig befestigt und benutzt werden, wodurch sich ihre Leistungsfähigkeit und Zuverlässigkeit im Fall eines Unfalls vermindert. **Diese Gebrauchsanweisungen vor dem Gebrauch des Kindersitzes sorgfältig durchlesen**, streng befolgen und für einen späteren Gebrauch aufbewahren. Ein geeigneter Platz, um die Gebrauchsanweisung aufzubewahren, befindet sich in dem auf der Rückseite des Kindersitzes befindlichen Fach.

Der Gebrauch eines Kindersitzes vermindert die Verletzungsgefahr bei einem Unfall deutlich. Die meisten Unfälle ereignen sich im Stadtbereich: **benutzen Sie auch bei kurzen Strecken immer den Kindersitz**. Halten Sie Ihr Kind niemals auf dem Schoß: bei einem Unfall könnte es unmöglich werden, das Kind zu halten.

Weitere Informationen über den Gebrauch des Autositzes finden Sie auf www.bellelli.com. Wenden Sie sich bei Fragen und für weitere Erklärungen an den Verkäufer.

Hinweise

- 1 - Dieses Produkt ist eine „Universal-kinderversicherung“ mit Zulassung Nr. 44 einschließlich Ergänzungen Serie 04. Der Sitz ist für die allgemeine Verwendung in Fahrzeugen konzipiert und ist mit den meisten, aber nicht allen, Autositzen kompatibel.
- 2 - Die optimale Kompatibilität ist gewährleistet, wenn in der Bedienungsanleitung des Kfz-Herstellers die Eignung für die Montage von „Universalkindersicherungen“ der jeweiligen Altersgruppe ausgewiesen ist.
- 3 - Die Klassifizierung als „Universal-kinderversicherung“ erfolgt nach strengeren Kriterien als bei älteren Modellen, die diese Bezeichnung nicht tragen.
- 4 - Der Kindersitz eignet sich nur zur Montage in

Fahrzeugen mit festen oder aufrollbaren 3-Punkt-Sicherheitsgurten und ist gemäß UN/ECE 16 oder gleichwertigen Standards zugelassen.

- 5 - Im Zweifelsfall wenden Sie sich bitte an den Hersteller oder Händler.

DE

Wichtige Informationen

Für die Sicherheit

Die Gebrauchsanweisungen sorgfältig beachten.

Den Kindersitz auf keinen Fall beschädigen oder umwandeln.

Achtung: Eine falsche Montage oder ein unsachgemäßer Gebrauch des Kindersitzes können ein schwerwiegendes Sicherheitsrisiko für das Kind darstellen.

Den Kindersitz so positionieren, dass er beim Schließen der Türen, bei der Regulierung der Sitze oder sonstigen Tätigkeiten nicht beschädigt wird.

Das Kind auf dem Sitz nicht unbeaufsichtigt lassen.

Den Kindersitz bei direkter Sonneneinstrahlung nicht im Auto lassen: Die Kunststoffteile könnten sich überhitzen.

Gepäck oder andere im Fahrgastraum befindliche Gegenstände sicher befestigen. Alle Passagiere müssen während der Fahrt angeschnallt sein.

Den Kindersitz mit Hilfe der Sicherheitsgurte am Autositz befestigen, auch wenn kein Kind transportiert wird.

Den Zustand des Kindersitzes regelmäßig überprüfen. Bei Schäden oder Abnutzung den Sitz austauschen.

Den Sitz nicht benutzen, wenn Teile fehlen oder beschädigt sind.

Nur Originalersatzteile verwenden.

Bei einem Unfall

Alle mitfahrenden Passagiere müssen wissen, wie der Sicherheitsgurt des Kindersitzes geöffnet wird.

Nach einem Unfall den Kindersitz ersetzen, da er Schäden aufweisen kann, die von außen nicht sichtbar sind.

Komfort

Die Sicherheitsgurte am Körper des Kindes nicht zu fest anziehen.

Wenn der Kindersitz auf dem Rücksitz des Autos verwendet wird, stellen Sie sicher, dass für das Kind ausreichende Fußfreiheit besteht.

Gegebenenfalls muss der Vordersitz etwas vorgeschoben werden.

Bei langen Fahrten öfter Pausen einlegen, in denen sich das Kind frei bewegen kann.

Bestandteile des Kindersitzes

Vor dem Gebrauch die einzelnen Teile des Kindersitzes bestimmen. Die Abbildung 1 aufmerksam betrachten.

- A. Griff zum Einstellen der Sitzposition _____
- B. Einstellgurt _____
- C. Einstelltaste _____
- D. Schnallenpolster _____
- E. Schnalle _____
- F. Gurtpolster _____
- G. Sicherheitsgurte _____
- H. Bezug _____
- I. Sitz _____
- J. Schulter-Gurt-Stopp _____
- K. Basis _____
- L. Metallhaken _____
- M. T-Haken (Metall) _____

Voreinstellung des Autositzes

Die Höhe der Sicherheitsgurte (G) vor der Montage des Sitzes im Auto einstellen.

Höheneinstellung der Sicherheitsgurte

Den Kindersitz auf den Boden stellen.

Das Kind in den Kindersitz setzen.

Die Gurte müssen so eingestellt werden, dass sie so nah wie möglich am oberen Rückenbereich des Kindes anliegen. Vorzugsweise sollten sie direkt auf den Schultern aufliegen (siehe Abb. 2).

Verstellen der Sicherheitsgurte

Die Einstelltaste (C) drücken und gleichzeitig beide Sicherheitsgurte ziehen (Abb. 3).

Einen Sicherheitsgurt aus dem T-Haken (M) an der Rückseite des Autositzes lösen (Abb. 4).

Den Gurt aus der Rückenlehne ziehen.

Den Haken (L) aus der Rückenlehne ziehen (Abb. 5).

Den Haken (L) und den Sicherheitsgurt (G) auf die gewünschte Höhe einstellen (Abb. 6 und 7). Den Sicherheitsgurt wieder am T-Haken befestigen (Abb. 8).

Der andere Gurt wird auf dieselbe Weise eingestellt.

Achtung: Versichern Sie sich, dass die Gurte vollständig durch die Polsterung (F) gezogen sind, und dass die Gurtpolsterung den Körper des Kindes schützt.

Achtung: Stellen Sie sicher, dass die Gurte nicht verdreht sind.

Achtung: Stellen Sie sicher, dass die Metallhaken (L) der Polsterung nicht aus der Rückenlehne ausreißen können.

Einstellung der Sitzposition

Ziehen Sie den Griff zum Einstellen der Sitzposition (A) und bewegen Sie den Autositz vor und zurück, bis die gewünschte Sitzposition eingestellt ist (Abb. 9).

Achtung: Überprüfen Sie nach jedem Einrasten des Griffes, ob der Kindersitz fest in der gewünschten Position steht.

Verwendung des Autositzes

Den Sitz auf einen der hinteren Autositze oder auf den Beifahrersitz positionieren.

Achtung: Der Autositz muss in Fahrtrichtung des Fahrzeuges ausgerichtet sein.

Achtung: In einigen Ländern ist das Montieren von Kindersitzen auf den vorderen Sitzen gemäß Straßenverkehrsordnung untersagt. Überprüfen Sie daher die Straßenverkehrsordnung des Landes, in dem Sie sich befinden.

Achtung: Positionieren Sie den Sitz nicht auf den Vordersitzen, wenn der Airbag eingestellt ist.

Achtung: Positionieren Sie den Kindersitz nicht auf den Sitzen, die nur mit einem horizontalen Gurt ausgestattet sind.

Achtung: Legen Sie keine Gegenstände zwischen Kindersitz und Autositz.

Achtung: Positionieren Sie den Kindersitz nicht auf drehbaren Sitzen oder auf Sitzen, die entgegen der Fahrtrichtung des Fahrzeuges ausgerichtet sind.

Montage des Kindersitzes im Auto

Den Kindersitz auf den Autositz positionieren und fest an Sitz und Rückenlehne drücken (Abb. 10).

Achtung: Die Stellen zum Durchziehen der Sicherheitsgurte sind rot gekennzeichnet. Die Sicherheitsgurte des Autos nicht in eine Position bringen, die sich von der angegebenen unterscheidet.

Die Rückenlehne des Autositzes vollständig zurückstellen, um die Sicherheitsgurte durchzu-

ziehen.

Den Beckengurt des Autos zwischen der Basis (K) und dem Sitz (I) durchziehen (Abb. 11).

Den Sicherheitsgurt des Autos befestigen (Abb. 12).

Die Verstelltaste des Gurt-Stopp-Mechanismus (J) an der Rückseite des Sitzes hinunterdrücken und den Schultergurt des Autos durch das Gurt-Stopp-System ziehen (Abb. 13).

Achtung: Die Sicherheitsgurte des Autos fest anziehen, um eventuelle Lockerungen zu vermeiden.

Achtung: Überprüfen, dass der Sicherheitsgurt des Autos an keiner Stelle verdreht oder verwickelt ist.

Abnahme des Kindersitzes

Den Sicherheitsgurt des Autos lösen.

Die Verstelltaste hinunterdrücken und den Gurt aus dem Gurt-Stopp-System (J) herausziehen.

Den Gurt vom Kindersitz lösen und aufwickeln lassen.

Positionierung des Kindes

Den roten Knopf der Schnalle (E) drücken und die Schnalle öffnen (Abb. 14).

Die Verschlüsse auf den Armlehnen des Sitzes ablegen (Abb. 15).

Das Kind in den Autositz setzen.

Beide Schlosszungen zusammenführen.

Die zusammengeführten Schlosszungen in die Schnalle (E) einfügen. Die Schnalle ist korrekt geschlossen, wenn ein deutliches Einrasten hörbar ist (Abb. 16).

Den vorderen Einstellgurt (B) anziehen, damit die Sicherheitsgurte des Kindersitzes fest am Körper des Kindes anliegen (Abb. 17).

Die Gurtpolster (F) um Schultern und Brustkorb des Kindes legen (Abb. 18).

Achtung: Während der Fahrt regelmäßig überprüfen, ob das Kind noch sicher im Autositz sitzt.

Herausnehmen des Kindes

Den Einstellknopf (C) drücken und gleichzeitig beide Sicherheitsgurte (G) ziehen, so dass sie sich lockern.

Den roten Knopf der Schnalle (E) drücken und die Schnalle öffnen.

Die Gurte herausziehen und dem Kind abnehmen.

Wartung

Den Bezug (H) zum Waschen vollständig abziehen.

Zum Abnehmen des Bezugs:

Den roten Knopf der Schnalle (E) drücken und die Schnalle öffnen.

Das Schnallenpolster (D) abnehmen.

Den T-Haken (M) an der Rückseite des Autositzes lösen.

Den Gurt aus der Rückenlehne und der Polsterung herausziehen.

Die Metallhaken (L) aus der Rückenlehne ziehen.

Den Bezug von der Kunststoffabdeckung der Einstelltaste (C) entfernen.

Den Gurt (G) durch die Öffnung im Bezug ziehen.

Das Polystyrol anheben.

Die Gummibänder, mit denen der Bezug befestigt ist, lösen.

Das Polystyrol wieder in die Kunststoffschale legen, so dass es nicht beschädigt werden kann.

Zum Aufziehen des Bezugs werden die oben beschriebenen Vorgänge in umgekehrter Reihenfolge ausgeführt.

Achtung: Nach dem Aufziehen des Bezugs muss überprüft werden, ob die Gurte und Polster korrekt angebracht sind.

Beachten Sie die Waschanweisungen auf dem Etikett des Bezugs.

Die Kunststoffteile mit warmem Wasser und Seife reinigen. Keine aggressiven Reinigungsmittel verwenden.

Achtung: Die Bezüge sind fester Bestandteil des Kindersitzes, der Sitz darf ohne die Bezüge nicht verwendet werden. Die Bezüge dürfen ausschließlich mit Originalteilen ersetzt werden.

Garantie

Die Garantiebestimmungen können im Internet unter www.bellelli.com nachgelesen werden.

Important

Nous vous félicitons et vous remercions pour l'achat de votre nouveau siège auto.

Ce siège auto a été conçu pour donner à votre enfant ce qui se fait de mieux en matière de confort et de sécurité. Il est indispensable de l'utiliser correctement pour garantir une protection optimale. Des recherches ont révélé que de nombreux sièges auto ne sont pas installés ni utilisés correctement, ce qui réduit leur efficacité en cas d'accident. **Lisez attentivement les instructions avant d'utiliser le siège auto, suivez-les attentivement et conservez-les pour toute consultation ultérieure.** Le compartiment situé à l'arrière du siège auto constitue un emplacement pratique pour déposer le manuel d'instructions.

L'utilisation du siège auto réduit considérablement le risque de lésions en cas d'accident. La majeure partie des accidents survient en ville: **utilisez le siège auto en toutes circonstances, même pour de petits trajets.** Ne gardez jamais l'enfant dans vos bras: en cas d'accident, il pourrait vous être impossible de le retenir.

Pour de plus amples informations concernant l'utilisation du siège auto, consultez le site Internet www.bellelli.com. Contactez votre revendeur pour tous commentaires et questions.

Avertissements

- 1 - Ceci est un dispositif de retenue «universel» pour enfants, homologué selon le règlement n° 44, amendements série 04. Adapté à l'usage général sur les véhicules et compatible avec la plupart de leurs sièges, mais pas tous.
- 2 - La parfaite compatibilité est plus facilement assurée si le constructeur du véhicule déclare dans le manuel que celui-ci est prévu pour l'installation d'un dispositif de retenue « universel » destiné à la tranche d'âge en question des enfants.
- 3 - Ce dispositif de retenue est homologué « universel » selon des critères plus stricts que ceux de modèles précédents ne disposant pas du présent avis.

- 4 - Adapté uniquement à l'usage dans les véhicules équipés d'une ceinture de sécurité à 3 points, statique ou avec enrouleur, homologuée selon le règlement UN/ECE n° 16 ou normes équivalentes.
- 5 - En cas de doute, contactez le fabricant du dispositif de retenue ou le revendeur.

Informations importantes

Pour la sécurité

Suivez attentivement les instructions d'utilisation.

N'altérez ni ne modifiez jamais le siège auto.

Attention: le montage incorrect ou l'usage impropre du siège auto peuvent gravement compromettre la sécurité de l'enfant.

Positionnez le siège auto de sorte qu'il ne puisse être endommagé par la fermeture des portières, le réglage des sièges du véhicule, etc. Ne laissez pas l'enfant sans surveillance dans le siège auto.

Ne laissez pas le siège auto dans le véhicule au soleil: les composants en plastique pourraient surchauffer.

Arrimez fermement les bagages ou autres objets présents dans l'habitacle. Tous les passagers doivent porter une ceinture de sécurité.

Assurez le siège auto au siège du véhicule avec les ceintures de ce dernier, même si aucun enfant n'y est assis.

Contrôlez régulièrement le siège auto. Remplacez-le en cas de rupture ou d'usure.

N'utilisez pas le siège auto si certains de ses composants sont cassés ou manquants.

Utilisez uniquement des pièces de rechange d'origine.

En cas d'accident

Tous les passagers doivent savoir comment libérer l'enfant du siège auto.

Remplacez le siège auto après un accident: il pourrait avoir subi des dommages non visibles de l'extérieur.

Pour le confort

Ne serrez pas trop les ceintures sur le corps de l'enfant.

Si vous utilisez le siège auto sur le siège arrière du véhicule, assurez-vous qu'il reste suffisamment de place pour les pieds de l'enfant. Le cas échéant, avancez légèrement le siège avant.

Arrêtez-vous souvent durant les longs voyages pour permettre à l'enfant de se mouvoir librement.

Composants du siège auto

Identifiez les composants du siège auto avant de l'utiliser. Observez attentivement la figure 1.

- A. Poignée de réglage de l'inclinaison
- B. Sangle du dispositif de réglage
- C. Bouton de réglage
- D. Rembourrage de la boucle
- E. Boucle
- F. Rembourrage des ceintures de sécurité
- G. Ceintures de sécurité
- H. Housse
- I. Siège auto
- J. Guide de ceinture
- K. Base
- L. Crochet métallique des rembourrages
- M. Crochet métallique en T

Réglages préliminaires du siège auto

Réglez la hauteur des ceintures de sécurité (G) avant d'installer le siège auto dans le véhicule.

Réglage de la hauteur des ceintures de sécurité
Posez le siège auto par terre.

Installez l'enfant dans le siège auto.

Veillez à ce que la position des ceintures soit la plus proche possible des épaules de l'enfant, de préférence juste au-dessus (voir fig. 2).

Déplacement des ceintures de sécurité du siège auto

Appuyez sur le bouton de réglage (C) tout en tirant sur les deux ceintures de sécurité (fig. 3). Retirez l'une des ceintures de sécurité du crochet en T (M) situé à l'arrière du dossier du siège auto (fig. 4).

Retirez la ceinture du dossier.

Retirez le crochet métallique (L) du dossier (fig. 5). Insérez le crochet métallique (L) et la ceinture (G) à la hauteur voulue (fig. 6 et 7).

Réinsérez la ceinture dans le crochet en T (fig. 8).

Répétez ces opérations avec l'autre ceinture.

Attention: assurez-vous que les ceintures passent dans les rembourrages (F), partie en caoutchouc vers le corps de l'enfant.

Attention: assurez-vous que les ceintures ne

sont pas vrillées.

Attention: assurez-vous que les crochets métalliques (L) qui retiennent les rembourrages ne peuvent pas sortir du dossier.

Mode d'inclinaison du siège auto

Tirez sur la poignée de réglage de l'inclinaison (A) tout en déplaçant le siège auto vers l'avant ou vers l'arrière jusqu'à obtenir l'inclinaison voulue (fig. 9).

Attention: après avoir relâché la poignée, assurez-vous que le siège auto est bloqué dans la position de votre choix.

Utilisation du siège auto

Positionnez le siège auto sur l'un des sièges arrière ou sur le siège avant passager.

Attention: positionnez le siège auto dans le sens de marche du véhicule.

Attention: dans certains pays, le code de la route interdit l'installation du siège auto sur les sièges avant du véhicule; reportez-vous au code de la route du pays dans lequel vous vous trouvez.

Attention: n'installez pas le siège auto sur les sièges avant si l'airbag est activé.

Attention: n'installez pas le siège auto sur un siège uniquement équipé d'une ceinture horizontale.

Attention: n'intercalez rien entre le siège auto et le siège du véhicule.

Attention: n'installez pas le siège auto sur des sièges pivotants ou orientés dans le sens contraire à la marche du véhicule.

Mode d'installation du siège auto dans le véhicule

Positionnez le siège auto sur le siège du véhicule, en le plaquant contre l'assise et le dossier (fig. 10).

Attention: les points de passage des ceintures de sécurité sont signalés en rouge. N'insérez pas les ceintures de sécurité du véhicule dans des passants autres que ceux indiqués.

Inclinez complètement le siège auto pour faciliter le passage des ceintures de sécurité.

Faites passer la ceinture abdominale du véhicule entre la base (K) et le siège auto (I) (fig. 11).

Attachez la ceinture de sécurité du véhicule (fig. 12).

Abaissez la languette du guide de ceinture (J)

situé à l'arrière de la coque; faites passer la ceinture diagonale du véhicule dans le guide (fig. 13).

Attention: tendez bien les ceintures du véhicule pour éliminer tout jeu éventuel.

Attention: assurez-vous que la ceinture du véhicule n'est vrillée en aucun de ses points.

Mode de désinstallation du siège auto

Décrochez la ceinture de sécurité du véhicule.

Abaissez la languette et sortez la ceinture de son guide (J).

Faites ressortir la ceinture du siège auto et laissez-la s'enrouler.

Mode de positionnement de l'enfant

Appuyez sur le bouton rouge de la boucle (E) pour l'ouvrir (fig. 14).

Posez les boucles de chaque côté du siège auto (fig. 15).

Installez l'enfant dans le siège auto.

Unissez les crochets de la boucle.

Insérez les crochets unis dans la boucle (E). Un déclic signalera que la boucle est bien fermée (fig. 16).

Tirez sur la sangle du dispositif de réglage avant (B) pour ajuster les ceintures de sécurité du siège auto au corps de l'enfant (fig. 17).

Positionnez les rembourrages (F) sur les épaules et le buste de l'enfant (fig. 18).

Attention: pendant le voyage, vérifiez régulièrement que l'enfant ne se détache pas du siège auto.

Mode de libération de l'enfant

Appuyez sur le bouton du dispositif de réglage (C) tout en tirant sur les deux ceintures de sécurité (G) du siège auto pour les desserrer.

Appuyez sur le bouton rouge de la boucle (E) pour l'ouvrir.

Défaitez les ceintures de sécurité et écarter-les de l'enfant.

Entretien

Retirez complètement la housse (H) pour la laver.

Pour retirer la housse:

Appuyez sur le bouton rouge de la boucle (E)

pour l'ouvrir.

Retirez le rembourrage de la boucle (D).

Retirez les deux ceintures de sécurité du crochet en T (M) situé à l'arrière du dossier du siège auto.

Retirez les ceintures du dossier et des rembourrages.

Retirez les deux crochets métalliques (L) du dossier.

Enlevez la housse de la protection en plastique du dispositif de réglage (C). Faites passer la ceinture (G) dans l'ouverture de la housse.

Soulevez l'élément en polystyrène.

Défaitez les élastiques qui maintiennent la housse en place.

Déposez l'élément en polystyrène dans la coque, de sorte qu'il ne s'abîme pas.

Pour remettre la housse en place, répétez les opérations décrites ci-dessus dans la séquence inverse.

Attention: après avoir remis la housse en place, veillez à ce que le montage des ceintures et des rembourrages ait été correctement effectué.

Respectez les instructions de nettoyage qui figurent sur l'étiquette du tissu.

Nettoyez les éléments en plastique avec de l'eau tiède et du savon; n'utilisez pas de substances agressives.

Attention: les housses font partie intégrante du siège auto; celui-ci ne peut être utilisé sans elles. Ne remplacez les housses que par des pièces de rechange d'origine.

Garantie

Les clauses de garantie peuvent être consultées sur le site www.bellelli.com.

Importante

Ehorabuena y gracias por haber comprado su nueva silla de auto.

Esta silla de auto ha sido diseñada para ofrecer el máximo confort y la máxima seguridad para vuestro hijo. Para garantizar la mejor protección, es indispensable que se use correctamente. Según las investigaciones, muchas sillas no se instalan ni se usan correctamente, reduciéndose así su eficacia en caso de accidente. **Leer atentamente las instrucciones de uso antes de utilizar la silla, seguir las rigurosamente y conservarlas para futuras consultas.** Un cómodo lugar donde conservar el manual de instrucciones sería el compartimento que se sitúa en la parte posterior de la silla.

El uso de la silla de auto reduce completamente el riesgo de lesiones en caso de accidente. La mayor parte de **los accidentes se producen en ciudad: usar siempre la silla de auto incluso para trayectos cortos.** No llevar nunca el niño en brazos en caso de accidentes porque sería imposible retenerlo.

Consultar la página Web www.bellelli.com para una mayor información referente a la silla de auto. Dirigirse al fabricante para cualquier pregunta o consulta.

Advertencias

- 1 - Éste es un dispositivo de retén de niños "Universal", homologado según el Reglamento N° 44, enmiendas serie 04. Adecuado para el empleo general en los vehículos y compatible con la mayoría de los asientos, pero no todos.
- 2 - La compatibilidad total está garantizada si el fabricante del vehículo declara en el manual que el vehículo admite la instalación de dispositivos de retén de niños "Universales" para las edades en cuestión.
- 3 - Este dispositivo de retén ha sido clasificado como "Universal" según criterios de homologación más estrictos respecto de los modelos anteriores, los cuales no incluyen el presente aviso.
- 4 - Adecuado solamente para el empleo en vehículos dotados de cinturón de seguridad

de 3 puntos estático o enrollable, homologado según el Reglamento UN/ECE N° 16 o normas equivalentes.

- 5 - En caso de dudas, contactar con el fabricante o el revendedor del dispositivo de retén.

Informaciones importantes

Para la seguridad

Seguir atentamente las instrucciones de uso.

No dañar ni modificar en modo alguno la silla.

Atención: El montaje incorrecto o el uso inadecuado de la silla pueden poner la seguridad del niño en grave riesgo.

Emplazar la silla de modo que no pueda ser dañada por el cierre de las puertas, por la regulación de los asientos u otros.

No dejar al niño sobre la silla sin vigilancia.

No dejar la silla en el automóvil expuesta al sol, puesto que las partes plásticas podrían recalentarse.

Bloquear el equipaje y demás objetos firmemente en el habitáculo. Todos los pasajeros deben abrocharse el cinturón de seguridad.

Sujetar la silla al asiento mediante los cinturones del automóvil, incluso cuando no transporte a ningún niño.

Inspeccionar la silla periódicamente. Sustituirla en caso de rotura o desgaste.

No utilizar el producto si alguna de sus partes falta o está rota.

Utilizar sólo repuestos originales.

En caso de accidente

Todos los pasajeros deben estar instruidos sobre cómo liberar al niño de la silla.

Después de un accidente será necesario sustituir la silla, ya que podría presentar daños no detectables a simple vista.

Para el confort

No apretar las correas demasiado fuerte sobre el cuerpo del niño.

Si se utiliza la silla de auto sobre el asiento posterior del automóvil, controlar que haya espacio suficiente para los pies del niño y, en caso necesario, desplazar levemente el asiento hacia delante.

Parar frecuentemente durante los viajes largos para permitir que el niño se mueva libremente.

ES

Componentes de la silla de auto

Identificar los componentes de la silla de auto antes de utilizarla. Consultar con atención la figura 1.

- A. Asa de regulación de la inclinación
- B. Tira del regulador
- C. Botón regulador
- D. Acolchado de la hebilla
- E. Hebilla
- F. Acolchado del arnés
- G. Arnés
- H. Funda
- I. Silla de auto
- J. Dispositivo de bloqueo de la correa
- K. Base
- L. Gancho metálico del acolchado
- M. Gancho metálico con forma de T

Regulación previa de la silla de auto

Regular la altura del arnés (G) antes de instalar la silla de auto en el automóvil.

Regulación de la altura del arnés

Apoyar la silla de auto en el suelo.

Colocar suavemente al niño en la silla de auto. Comprobar que las correas estén reguladas lo más cerca de la espalda del niño y preferiblemente por encima de sus hombros (ver fig. 2).

Cómo quitar el arnés de la silla de auto

Pulsar el botón del regulador (C) y simultáneamente tirar de ambas correas del arnés (fig. 3).

Desenganchar una correa del gancho con forma de T (M) colocado detrás del respaldo de la silla de auto (fig. 4)

Sacar la correa del respaldo.

Quitar el gancho metálico (L) del respaldo (fig. 5).

Meter el gancho metálico (L) y la correa (G) en la altura deseada (fig. 6 y 7).

Volver a enganchar la correa al gancho con forma de T (fig. 8).

Repetir la misma operación con la otra correa.

Atención: Cerciorarse de que las correas pasen a través del acolchado (F) y que la parte de goma esté colocada hacia el cuerpo del niño.

Atención: Cerciorarse de que las correas no estén torcidas.

Atención: Cerciorarse de que los ganchos

metálicos (L) que retienen los acolchados no puedan salirse del respaldo.

Cómo reclinar la silla de auto

Tirar del asa de regulación de la inclinación (A) y simultáneamente mover la silla de auto hacia delante o hacia atrás hasta alcanzar la inclinación deseada (fig. 9).

Atención: Después de haber soltado el asa, controlar siempre que la silla de auto se haya bloqueado en la posición elegida.

Uso de la silla de auto

Colocar la silla de auto sobre uno de los asientos posteriores o sobre el asiento delantero lado pasajero.

Atención: La silla de auto debe colocarse en sentido contrario a la marcha del automóvil.

Atención: En algunos países el reglamento general de circulación prohíbe la instalación de sillas de auto sobre los asientos delanteros, por tanto comprobar el reglamento del país donde se encuentre.

Atención: No colocar la silla de auto sobre el asiento delantero si el airbag está activado.

Atención: No colocar la silla de auto sobre un asiento que esté únicamente dotado de cinturón de seguridad horizontal.

Atención: No poner nada entre la silla de auto y el asiento.

Atención: No instalar la silla de auto sobre asientos giratorios u orientados en sentido contrario a la marcha del automóvil.

Cómo instalar la silla de auto en el automóvil

Colocar la silla de auto sobre el asiento del automóvil de manera que quede totalmente apoyada sobre el asiento y el respaldo (fig. 10).

Atención: Los puntos de pasaje de las correas de seguridad están evidenciados en rojo. No pasar los cinturones de seguridad del automóvil en posiciones diferentes a las indicadas.

Reclinar totalmente la silla de auto a fin de favorecer el pasaje de las correas de seguridad. Pasar el cinturón abdominal del automóvil entre la base (K) y la silla de auto (I) (fig. 11).

Enganchar el cinturón de seguridad del automóvil (fig. 12).

Bajar la lengüeta del dispositivo de bloqueo de la correa (J) colocado en la parte trasera del chasis y pasar el cinturón diagonal del automóvil

por dicho dispositivo (fig. 13).

Atención: Extender bien los cinturones del automóvil para evitar que se muevan.

Atención: Comprobar que el cinturón del automóvil no esté doblado en ningún punto.

Como desinstalar la silla de auto

Desenganchar el cinturón de seguridad del automóvil.

Bajar la lengüeta y extraer el cinturón del dispositivo de bloqueo de la correa (J).

Quitar el cinturón de la silla de auto y dejarlo que se enrolle.

Cómo colocar el niño

Pulsar el botón rojo de la hebilla (E) para abrirla (fig. 14).

Alejar las hebillas apoyándolas a los lados de la silla de auto (fig. 15).

Colocar al niño en la silla.

Unir los ganchos de la hebilla.

Meter los ganchos unidos en la hebilla (E). Un "clic" indicará el cierre correcto de la hebilla (fig. 16).

Tirar de la correa del regulador delantero (B) para que adhiera el arnés de la silla de auto al niño (fig. 17).

Colocar los acolchados (F) sobre los hombros del niño (fig. 18).

Atención: Comprobar periódicamente durante el viaje que el niño se halla sujeto a la silla de auto.

Cómo liberar el niño

Pulsar el regulador (C) y al mismo tiempo tirar de ambas correas de seguridad (G) de la silla de auto para aflojarlas.

Pulsar el botón rojo de la hebilla (E) para abrirla. Sacar y alejar las correas de seguridad del niño.

Mantenimiento

Quitar completamente la funda (H) para lavarla.

Para quitar la funda:

Pulsar el botón rojo de la hebilla (E) para abrirla.

Quitar el acolchado de la hebilla (D).

Desenganchar ambas correas de seguridad del gancho con forma de T (M) colocado detrás del respaldo de la silla de auto.

Sacar las correas del respaldo y de los acolchados.

Extraer ambos ganchos metálicos (L) del respaldo.

Sacar la funda de la cobertura de plástico del regulador (C).

Pasar la correa (G) por el orificio de la funda.

Elevar el poliestireno.

Quitar los elásticos que retienen la funda.

Volver a colocar el poliestireno sobre el chasis para que no se dañe.

Repetir las operaciones descritas anteriormente en sentido inverso para volver a colocar la funda.

Atención: Una vez colocada la funda, comprobar que las correas y los acolchados estén bien montados.

Respetar las instrucciones de lavado descritas en la etiqueta.

Lavar las partes de plástico con agua tibia y jabón. No usar sustancias agresivas.

Atención: Las fundas constituyen parte integrante de la silla. La silla no puede usarse sin sus fundas. Las fundas sólo pueden ser sustituidas por repuestos originales.

Garantía

Pueden consultarse las cláusulas de garantía en el sitio www.bellelli.com.

ES

Importante

Parabéns e obrigado por ter adquirido a sua nova cadeira de segurança.

Esta cadeira foi concebida para oferecer o máximo conforto e a máxima segurança ao seu bebé. Para garantir uma melhor protecção, é indispensável que seja usada correctamente. Pesquisas revelaram que muitas cadeiras são instaladas e usadas de modo incorrecto, reduzindo a sua eficácia em caso de acidente. **Leia atentamente as instruções antes de usar a cadeira, siga-as rigorosamente e conserve-as para consultas futuras.** Uma cómoda arrumação para o manual de instruções está presente no compartimento situado na parte traseira da cadeira.

O uso da cadeira de segurança reduz drasticamente o risco de lesões em caso de acidente. A maior parte dos acidentes ocorre na cidade: **use sempre a cadeira de segurança, mesmo para breves percursos.** Nunca transporte o bebé no colo: em caso de acidente, poderia ser impossível segurá-lo.

Mais informações sobre o uso da cadeira estão disponíveis em www.bellelli.com. Dirija-se ao vendedor para perguntas e comentários.

Advertências

- 1 - Este é um dispositivo de retenção de crianças "Universal", homologado de acordo com o Regulamento N°44, alterações série 04. Adequado para uso geral em veículos e compatível com a maioria deles, mas não com todos os bancos.
- 2 - A perfeita compatibilidade pode ser mais facilmente obtida nos casos em que o fabricante do veículo declara no manual que este prevê a instalação de dispositivos de retenção de crianças "Universal" para a faixa de idade em questão.
- 3 - Este dispositivo de retenção foi classificado "Universal", de acordo com critérios de homologação mais severos em comparação com modelos anteriores que não dispõem deste aviso.
- 4 - Indicado somente para uso em veículos

dotados de cinto de segurança com 3 pontos estáticos ou com enroladores, homologada com base no Regulamento UN/ECE N°16 ou padrão equivalente.

- 5 - Em caso de dúvidas, contacte o fabricante do dispositivo de retenção ou o seu revendedor.

Informações importantes

Para a segurança

Siga rigorosamente as instruções de uso. Não adultere ou altere em modo algum a cadeira.

Atenção: Uma montagem incorrecta ou o uso inadequado da cadeira, podem colocar a criança em grave risco.

Posicione a cadeira de modo que não possa ser danificada pelo fecho das portas, pela regulação dos bancos ou outros.

Nunca deixe a criança sozinha na cadeira.

Não deixe a cadeira no automóvel ao sol: as partes em plástico podem sobreaquecer.

Fixe firmemente as bagagens ou outros objectos no habitáculo. Todos os passageiros devem usar os cintos de segurança.

Prenda bem a cadeira ao banco com os cintos do automóvel, mesmo quando não transporta uma criança.

Verifique periodicamente a cadeira. Substitua-a em caso de dano ou desgate.

Não utilize o produto caso apresente partes danificadas ou em falta.

Use apenas peças originais.

Em caso de acidente

Todos os passageiros devem ser instruídos sobre como soltar a criança da cadeira.

Substitua a cadeira depois de um acidente, pode ter sofrido danos não visíveis externamente.

Para o conforto

Não aperte demais os cintos no corpo da criança.

Quando a cadeira é usada no banco traseiro do automóvel, verifique se existe espaço suficiente para os pés da criança; eventualmente desloque um pouco para a frente o banco dianteiro.

Pare frequentemente durante viagens longas de modo a permitir à criança de se mover livremente.

Componentes da cadeira

Identifique os componentes da cadeira antes de a utilizar. Consulte com atenção a figura 1.

- A. Patilha de regulação da inclinação
- B. Fivela do regulador
- C. Botão do regulador
- D. Protector acolchoado do arnês
- E. Arnês
- F. Protectores acolchoados dos cintos de segurança
- G. Cintos de segurança
- H. Forra
- I. Cadeira
- J. Fixação do cinto
- K. Base
- L. Gancho metálico dos protectores
- M. Gancho metálico em T

Regulação preliminar da cadeira

Regule a altura dos cintos de segurança (G) antes de instalar a cadeira no automóvel.

Regulação da altura dos cintos de segurança

Apoie a cadeira no chão.

Sente a criança na cadeira.

Verifique se os cintos estão regulados na posição mais próxima dos ombros da criança e preferivelmente numa posição ligeiramente abaixo dos ombros da criança (ver fig. 2).

Como regular os cintos de segurança da cadeira

Prema o botão do regulador (C) e contemporaneamente puxe ambos os cintos de segurança (fig. 3).

Solte um cinto de segurança do gancho em T (M) situado atrás do encosto da cadeira (fig. 4).

Desenfie o cinto do encosto.

Desenfie o gancho metálico (L) do encosto (fig. 5).

Enfie o gancho metálico (L) e o cinto (G) à altura desejada (fig. 6 e 7).

Prenda o cinto no gancho em T (fig. 8).

Repita as mesmas operações para o outro cinto. Atenção: certifique-se de que os cintos passam através dos protectores acolchoados (F) e que a parte de borracha fica virada para o corpo da criança.

Atenção: certifique-se de que os cintos não estão torcidos.

Atenção: certifique-se de que os ganchos

metálicos (L) que seguram os protectores acolchoados não podem desenganar-se do encosto.

Como reclinar a cadeira

Puxe a patilha de regulação da inclinação (A) e contemporaneamente mova a cadeira para a frente ou para trás até obter a inclinação desejada (fig. 9).

Atenção: após ter soltado a patilha, verifique sempre se a cadeira fica bloqueada na posição escolhida.

PT

Uso da cadeira

Posicione a cadeira sobre um dos bancos traseiros ou no banco dianteiro do lado do passageiro.

Atenção: a cadeira tem de ser posicionada no sentido de marcha do veículo.

Atenção: em alguns Países o código da estrada proíbe a instalação das cadeiras nos bancos dianteiros: verifique o código da estrada do País onde se encontra.

Atenção: não posicione a cadeira nos bancos dianteiros se o airbag estiver activo.

Atenção: não posicione a cadeira num banco equipado com um cinto apenas horizontal.

Atenção: não coloque nada entre a cadeira e o banco.

Atenção: não posicione a cadeira em bancos giratórios ou orientados no sentido contrário à direcção de marcha do veículo.

Como instalar a cadeira no automóvel

Posicione a cadeira no banco do automóvel, de modo que apoie completamente no assento e no encosto (fig. 10).

Atenção: os pontos de passagem dos cintos de segurança estão identificados a vermelho. Não passe os cintos de segurança do automóvel em posições diferentes das indicadas.

Recline completamente a cadeira para facilitar a passagem dos cintos de segurança.

Passo o cinto abdominal do automóvel entre a base (K) e a cadeira (I) (fig. 11).

Aperte o cinto de segurança do automóvel (fig. 12).

Baixe a lingueta da fixação do cinto (J) situada na parte traseira da estrutura; passe o cinto diagonal do automóvel na fixação do cinto (fig. 13).

Atenção: estique bem os cintos do automóvel para eliminar eventuais folgas.

Atenção: assegure-se de que o cinto do automóvel não está torcido em ponto algum.

Como desmontar a cadeira

Desaperte o cinto de segurança do automóvel. Baixe a lingueta e extraia o cinto da fixação do cinto (J).

Remova o cinto da cadeira e deixe-o enrolar.

Como posicionar a criança

PT

Prema o botão vermelho do arnês (E) para o abrir (fig. 14).

Afaste os cintos apoiando-os nos lados da cadeira (fig. 15).

Posicione a criança na cadeira.

Una o ganchos do arnês.

Insira os ganchos unidos no arnês (E). Um clique indicar-lhe-á o fecho correcto do arnês (fig. 16).

Puxe a fivela do regulador dianteiro (B) para que os cintos de segurança da cadeira adiram à criança (fig. 17).

Posicione os protectores acolchoados (F) sobre os ombros e o peito da criança (fig. 18).

Atenção: Verifique periodicamente durante a viagem se a criança não se liberta da cadeira.

Como soltar a criança

Prema o regulador (C) e contemporaneamente puxe ambos os cintos de segurança (G) da cadeira para os alargar.

Carregue no botão vermelho do arnês (E) para o abrir.

Extraia e afaste os cintos de segurança da criança.

Manutenção

Remova completamente a forra (H) para a lavar.

Para remover a forra:

Prema o botão vermelho do arnês (E) para o abrir.

Remova o protector acolchoado do arnês (D).

Solte ambos os cintos de segurança do gancho em T (M) situado atrás do encosto da cadeira.

Desenfie os cintos do encosto e dos protectores acolchoados.

Desenfie ambos os ganchos metálicos (L) do encosto.

Solte a forra da cobertura de plástico do regulador (C).

Passe o cinto (G) através da abertura na forra.

Eleve o poliestireno.

Solte os elásticos que seguram a forra.

Coloque o poliestireno na estrutura da cadeira, para que não seja danificado.

Repita pela ordem inversa as operações descritas acima para remontar a forra.

Atenção: após ter remontado a forra verifique com atenção a correcta montagem dos cintos e dos protectores acolchoados.

Respeite as instruções de lavagem indicadas na etiqueta do tecido.

Lave as partes de plástico com água tépida e sabão, não use substâncias agressivas.

Atenção: As forras fazem parte integrante da cadeira: a cadeira não pode ser usada sem as suas forras. As forras podem ser substituídas apenas por outras originais.

Garantia

É possível encontrar as cláusulas da garantia no site www.bellelli.com.

Belangrijk

Met dit autostoeltje hebt u een prima aankoop gedaan.

Dit stoeltje biedt maximaal comfort en veiligheid aan het kindje dat erin zit. Maar om het zo veilig mogelijk te houden, dient u het stoeltje op de goede manier te gebruiken. Uit onderzoek blijkt dat kinderstoeltjes niet op de goede manier worden gemonteerd en gebruikt. Daardoor zijn ze niet zo veilig als ze moeten zijn tijdens ongevallen. **Lees aandachtig deze gebruiksaanwijzing voordat u het stoeltje in gebruik neemt.** Gooi deze instructies niet weg, u kunt ze nog nodig hebben. Wij hebben een handige bergruimte gemaakt achteraan op het stoeltje. Daarin kunt u de handleiding bewaren.

Autostoeltjes maken de kans op verwondingen tijdens ongevallen drastisch kleiner. De meeste ongevallen gebeuren in steden: **zet uw kindje altijd vast in het autostoeltje, ook als u maar een klein eindje moet rijden.** Houd het kindje nooit zelf vast: het kan uit uw armen worden losgerukt tijdens een ongeval.

Meer informatie over de manier waarop u het kinderstoeltje moet gebruiken vindt u op onze site www.bellelli.com. Raadpleeg uw verkoper als u vragen hebt of meer informatie wenst.

Waarschuwingen

- 1 - Dit stoeltje is opgenomen in de "Universele beveiligingen voor kinderen in voertuigen" en is goedgekeurd volgens het reglement nr.44, wijzigingen serie 04. Het is geschikt voor algemeen gebruik in voertuigen en kan worden gemonteerd op de meeste, maar niet alle, voertuigbanken.
- 2 - De compatibiliteit van dit stoeltje met autobanken is gemakkelijk te realiseren in alle gevallen waarin de fabrikant van het voertuig verklaart dat dit geschikt is voor de montage van "universele" kinderstoeltjes voor de aangeduide leeftijd.
- 3 - Dit kinderstoeltje is opgenomen in de "Universele beveiligingen voor kinderen in voertuigen" op grond van strengere eisen dan de vorige modellen die niet vergezeld zijn van deze waarschuwing.
- 4 - Alleen geschikt voor gebruik in voertuigen

met een statische of oprol-3-puntsveiligheidsgordel die goedgekeurd is krachtens het reglement UN/ECE N°16 of soortgelijke standaardvoorschriften.

- 5 - In geval van twijfel neemt u contact op met de fabrikant van het stoeltje of met de verkoper.

Belangrijke informatie

Voor de veiligheid

Doe precies wat er in deze gebruiksaanwijzing staat.

Wijzig of verbouw niets aan het kinderstoeltje. Opgelet: Een verkeerd gemonteerd of oneigenlijk gebruikt stoeltje kan uw kind ernstig in gevaar brengen.

Plaats het stoeltje zodanig dat het niet kan beschadigd worden als autoportieren worden gesloten, de stoel wordt versteld enz.

Laat het kind niet onbewaakt achter in het stoeltje.

Laat het stoeltje niet in de zon in de auto staan: de plastic delen kunnen heel heet worden.

Zet bagage of andere voorwerpen in de auto goed vast. Alle passagiers moeten hun veiligheidsgordels dragen.

Zet het stoeltje vast in de autostoel met de autogordels, ook als er geen kind in zit.

Controleer regelmatig het stoeltje. Vervang het als het stuk of versleten is.

Gebruik het stoeltje niet als delen ervan stuk zijn of ontbreken.

Gebruik alleen originele onderdelen.

In geval van een ongeval

Alle passagiers moeten weten hoe ze het kind uit het stoeltje moeten halen.

Vervang het stoeltje na een ongeval door een nieuw: er kan schade aan zitten die u aan de buitenkant niet ziet.

Voor het comfort

Span de gordels niet te hard aan het op het lichaam van het kind.

Als het stoeltje wordt gebruikt op de achterbank van de auto, ga dan na of er voldoende plaats overblijft voor de voetjes van het kind; plaats de zetel vooraan eventueel een beetje naar voren. Stop vaak tijdens lange reizen zodat het kind genoeg bewegingsvrijheid krijgt.

NL

De componenten van het stoeltje

Controleer eerst of elk onderdeel van het stoeltje in de verpakking zit voordat u het gebruikt. Bekijk met aandacht de afbeelding 1.

- A. Hoogte-instelgreep
- B. Gordel van de stelinrichting
- C. Knop van de stelinrichting
- D. Gesp
- E. Gesp
- F. Kussentjes van de veiligheidsgordels
- G. Veiligheidsgordels
- H. Hoes
- I. Stoeltje
- J. Gordelsluiting
- K. Onderstel
- L. Metalen haakje voor de kussentjes
- M. Metalen t-haak

De gordels aanpassen

Bepaal de hoogte van de veiligheidsgordels (G) voordat u het stoeltje in de auto installeert.

De veiligheidsgordels afstellen

Zet het stoeltje op de grond.

Zet het kind in het stoeltje.

Controleer of de gordels zo dicht mogelijk bij de schouders van het kind zitten, bij voorkeur net boven de schouders van het kind (zie afb.2).

De veiligheidsgordels op het stoeltje verplaatsen

Druk op de knop van de stelinrichting (C) en trek tegelijkertijd aan beide veiligheidsgordels (afb. 3). Maak een van de veiligheidsgordels van de metalen haak (M) aan de rugsteun van het stoeltje los (afb. 4).

Haal de gordel uit de rugsteun.

Haal het metalen haakje (L) uit de rugsteun (afb. 5).

Steek het metalen haakje (L) en de gordel (G) op de gewenste hoogte (afb. 6 en 7).

Maak de gordel opnieuw vast aan het T-haakje (afb. 8).

Herhaal deze handelingen voor de andere gordel. **Opgelet:** zorg ervoor dat de gordels goed langs de kussentjes lopen (F) en dat het rubbergedeelte naar het lichaam van het kind is gericht.

Opgelet: controleer of de gordels nergens opgerold zijn.

Opgelet: controleer of de metalen haakjes (L)

die de kussentjes tegenhouden niet uit de rugsteun kunnen loskomen.

De stoelhoogte veranderen

Trek aan de hoogte-instelgreep (A) en beweeg tegelijkertijd het stoeltje naar voren of naar achteren tot op de gewenste hoogte (afb. 9).

Opgelet: als u de greep heeft losgelaten, controleer altijd of het stoeltje in de door u gekozen positie vastzit.

Het stoeltje gebruiken

Plaats het stoeltje op de passagiersbank of op één van de achterbanken.

Opgelet: het stoeltje moet op de bank worden geplaatst in de rijrichting van de auto.

Opgelet: in sommige landen is het verboden kinderstoeltjes op de voorste passagiersbank te plaatsen: controleer de voorschriften van het land waarin u zich bevindt

Opgelet: plaats het stoeltje niet op de passagiersbank als er een airbag voor zit.

Opgelet: plaats het stoeltje niet op een bank met alleen een horizontale veiligheidsgordel.

Opgelet: steek niets tussen de bank en het kinderstoeltje.

Opgelet: zet het stoeltje nooit op draaiende banken die tegen de rijrichting van de auto staan.

Het stoeltje in de auto monteren

Zet het stoeltje op de bank van de auto zodat het volledig op zijn zit- en rugsteun rust (afb. 10).

Opgelet: de doorvoerpunten voor de veiligheidsgordels zijn rood gekleurd. Steek de veiligheidsgordels van het voertuig niet op andere plaatsen dan de aangeduide.

Buig het stoeltje volledig naar voren om het doorhalen van de veiligheidsgordels te vereenvoudigen.

Haal de buikgordel van de auto over het onderstel (K) en het stoeltje heen (I) (afb. 11).

Bevestig de veiligheidsgordel van de auto (afb. 12).

Haal het klepje van de gordelsluiting (J) op de achterzijde van het frame naar omlaag; steek de schuine veiligheidsgordel van de auto in de gordelsluiting (afb. 13).

Opgelet: span de autogordel goed zodat er geen speling meer op zit.

Opgelet: controleer of de veiligheidsgordel van de auto nergens opgerold is.

Het stoeltje uit de auto halen

Maak de veiligheidsgordel van de auto los.
Haal het klepje van de gordelsluiting omlaag en haal de gordel uit de gordelsluiting (J).
Haal de gordel van het stoeltje af en laat deze oprollen.

Het kind in het stoeltje zetten

Druk op de rode knop op de gesp (E) om deze te openen (afb. 14).

Leg de gordeldelen aan de zijkanten van het stoeltje (afb. 15).

Zet uw kind in het stoeltje.

Houd de haken op de gordels tegen elkaar.

Steek de haken samen in de gesp (E). U hoort een klikgeluid als de gesp goed gesloten is (afb. 16).

Trek aan de gordel van de stelinrichting vooraan (B) totdat de veiligheidsgordel van het stoeltje goed tegen het kind aan zit (afb.17).

Plaats de kussentjes (F) op de schouders en de borst van het kind (afb. 18).

Opgelet: Controleer regelmatig tijdens de reis of het kind zich niet heeft losgemaakt uit het stoeltje.

Het kind uit het stoeltje halen

Druk op de stelinrichting (C) en trek tegelijkertijd aan beide veiligheidsgordels (G) van het stoeltje om ze los te maken.

Druk op de rode knop op de gesp (E) om deze te openen.

Haal de veiligheidsgordels weg van het kind.

Onderhoud

Haal de hele hoes (H) van het stoeltje af en was die.

De hoes eraf halen:

Druk op de rode knop op de gesp (E) om deze te openen.

Verwijder het kussentje van de gesp (D).

Trek beide veiligheidsgordels uit het T-haakje (M) op de rugsteun van het stoeltje.

Haal de gordels uit de rugsteun en de kussentjes.

Haal beide metalen haakjes (L) uit de rugsteun.

Haal de hoes uit het plasticdeksel van de stelinrichting (C).

Haal de gordels (G) door de gleuf in de hoes.

Til het piepschuim op.

Maak de elastieken los waarmee de hoes vast zit. Zet het piepschuim weer in het frame zodat het niet kan worden beschadigd.

Herhaal alle hier beschreven handelingen in de omgekeerde volgorde om de hoes weer op het stoeltje te doen.

Opgelet: als u de hoes op het stoeltje hebt gedaan, controleert u aandachtig of de gordels en de kussentjes juist zitten.

Leef de wasvoorschriften na die op het label op de stof staan.

Was de plastic delen met lauw sop, gebruik geen agressieve reinigingsproducten.

Opgelet: De hoes maakt onlosmakelijk deel uit van het stoeltje: Het stoeltje mag niet worden gebruikt zonder de hoes. De hoes mag alleen worden vervangen door een originele nieuwe hoes.

Garantie

U kunt de garantievoorwaarden vinden in de site www.bellelli.com.

NL

Viktigt

Grattis och tack för att ni har köpt denna nya bilbarnstol.

Denna barnstol har utformats för att ge maximal bekvämlighet och säkerhet åt ert barn. För att garantera bästa möjliga skydd, måste den användas korrekt. Forskningen visar att många barnstolar inte monteras och används på rätt sätt, vilket minskar deras effektivitet vid en olycka. **Läs instruktionerna noga innan ni använder barnstolen, följ dem noga och spara dem för framtida behov.** Det finns ett bekvämt fack för instruktionshandboken i utrymmet som sitter på barnstolens baksida.

SV

Användning av bilbarnstolen minskar avsevärt risken för skador vid olycka. De flesta olyckor sker i städer: **använd alltid bilbarnstolen, även vid kortare bilfärder.** Låt aldrig barnet sitta i ditt knä: vid olycka, kan det vara omöjligt att hålla kvar barnet.

Mer information om barnstolens funktioner finns tillgänglig på www.bellemi.com.

Vänd er till återförsäljaren för frågor och kommentarer.

Varningar

- 1 - Detta är en säkerhetsanordning för barn av typen "Universell", godkänd enligt föreskrift nr. 44, ändring serie 04. Den är lämplig för allmänt bruk i passagerarfordon och kompatibel med de flesta, dock inte alla, säten i nämnda fordon.
- 2 - En perfekt överensstämmelse är enklast att uppnå i de fall där fordonstillverkaren redan i bruksanvisningen anger att den förutser installation av säkerhetsanordningar av typen "Universell" för barn av en viss åldersgrupp.
- 3 - Denna säkerhetsanordning har klassificerats som "Universell", i enlighet med de mest strikta bestämmelsekriterier i förhållande till tidigare modeller som inte innehar detta tillkännagivande.
- 4 - Den är endast avsedd att användas i fordon med statiska trepunktsbälten och med bältesrulle, godkända i enlighet med föreskriften UN/ECE nr. 16 eller likvärdiga standardnormer.

- 5 - Vid tvekan, ta kontakt med säkerhetsanordningens tillverkare eller återförsäljare.

Viktigt information

För säkerheten

Följ användarinstruktionerna noga.

Manipulera eller modifiera inte barnstolen på något sätt.

Varning: Felaktig montering eller användning av barnstolen kan medföra att barnets säkerhet riskeras svårt.

Placera barnstolen så att den inte kan skadas när dörrarna stängs, när säten regleras eller liknande.

Lämna inte barn utan tillsyn i barnstolen.

Lämna inte barnstolen i bilen under solljus: delarna i plast kan hettas upp.

Spänn fast bagage och andra objekt ordentligt inne i bilen. Alla passagerarna måste ha säkerhetsbältena på sig.

Spänn fast barnstolen på bilsätet med hjälp av bilens säkerhetsbälten även när det inte färdas något barn i stolen.

Se över barnstolen med jämna mellanrum. Byt ut den om den gått sönder eller utsatts för slitage.

Använd inte produkten om några av dess delar visar sig vara sönder eller saknas helt och hållet.

Använd endast originalreservdelar.

Om en olycka inträffar

Alla passagerarna måste ha instruerats om hur man frigör barnet från barnstolen.

Byt ut barnstolen efter en olycka: det kan finnas skador på barnstolens stomme som inte syns utifrån.

För bekvämligheten

Dra inte åt bältena för hårt runt barnets kropp.

När bilbarnstolen används i på ett av bilens baksäten, ska man kontrollera att det finns tillräckligt med utrymme för barnets fötter, vid behov ska man flytta fram framsätet något.

Pausa ofta under längre resor för att låta barnet röra sig fritt.

Barnstolens delar

Identifiera barnstolens delar innan den används. Konsultera figur 1 noga.

- A. Handtag för justering av lutning
- B. Reglaget rem
- C. Justeringsknapp
- D. Spännets vaddering
- E. Spänne
- F. Säkerhetsbältenas vaddering
- G. Säkerhetsbälten
- H. Klädsel
- I. Barnstol
- J. Bälteslås
- K. Botten
- L. Metallhake vaddering
- M. T-formad metallhake

Preliminär reglering av barnstolen

Reglera säkerhetsbältenas (G) höjd innan barnstolen monteras i bilen.

Reglering av säkerhetsbältenas höjd

Luta barnstolen mot marken.

Sätt barnet i bilstolen.

Kontrollera att bältena reglerats till läget närmast barnets axlar och allra helst till läget precis ovanför barnets axel (se fig.2).

Hur man flyttar barnstolens säkerhetsbälten

Tryck på reglagets tryckknapp (C) och drag samtidigt båda säkerhetsbältena (fig.3).

Koppla loss ett säkerhetsbälte från den T-formade haken (M) som finns placerad bakom barnstolens ryggstöd (fig.4).

Drag ut säkerhetsbältet från ryggstödet.

Drag ur metallhaken (L) från ryggstödet (fig.5).

För in metallhaken (L) och säkerhetsbältet (G) i önskad höjd (fig 6 och 7).

Sätt fast säkerhetsbältet till den T-formade haken igen (fig. 8).

Upprepa samma procedur med det andra säkerhetsbältet.

Varning: försäkra dig om att säkerhetsbältena passerar genom vadderingarna (F) och att den mjuka delen är vänd mot barnets kropp.

Varning: se till att remmarna inte trasslat in sig.

Varning: försäkra dig om att metallhakarna (L) som håller fast vadderingen inte kan lossna från ryggstödet.

Hur man lutar barnstolen

Drag i handtaget för justering av lutningen (A) och flytta samtidigt barnstolen framåt eller bakåt tills önskad lutning uppnås (fig. 9).

Varning: efter att man släppt handtaget ska man

alltid kontrollera att barnstolen blockerats i det valda läget.

Användning av barnstolen

Placera barnstolen på ett av baksätena eller på det främre passagerarsätet.

Varning: barnstolen ska placeras i fordonets körriktning.

Varning: i vissa länder förbjuder vägtrafiklagen montering av barnstolar på framsätena: kontrollera vägtrafiklagen i landet där ni befinner er.

Varning: placera inte barnstolen på framsätet om det finns en aktiverad luftkudde.

Varning: Placera inte barnstolen på ett säte som endast är försett med ett horisontalt bälte.

Varning: för inte in något föremål mellan barnstolen och sätet.

Varning: Placera inte barnstolen på vridbara bilsäten eller säten som är vända i motsatt riktning till fordonets färdriktning.

Hur man monterar barnstolen i bilen

Placera barnstolen på bilsätet så att den stöder helt mot sätet och ryggstödet (fig. 10).

Varning: de punkter där säkerhetsbältena ska dras igenom har markerats i rött. Låt inte bilens säkerhetsbälten löpa i andra lägen än de som angetts.

Luta barnstolen helt så att säkerhetsbältena passerar lättare.

Drag bilens midjebälte mellan botten (K) och barnstolen (I) (fig. 11).

Haka fast bilens säkerhetsbälte (fig. 12).

Tryck ner fliken på bälteslåset (J) som finns placerat på underdelens baksida; drag bilens diagonala säkerhetsbälte genom bälteslåset (fig. 13).

Varning: spänn bilens bälten ordentligt för att undvika eventuella lekar.

Varning: kontrollera att bilbältet inte trasslat in sig någonstans.

Hur man monterar ned barnstolen

Haka av bilens säkerhetsbälte.

Tryck ner fliken och drag ut säkerhetsbältet från bälteslåset (J).

Ta loss bältet från barnstolen och låt det rulla tillbaka.

SV

Hur man placerar barnet

Tryck på spännets (E) röda tryckknapp för att öppna det (fig. 14).

Avlägsna spännena och lägg dem bredvid barnstolen (fig. 15).

Sätt barnet i barnstolen.

Sätt ihop spännets hakar.

Sätt i de hopsatta hakarna i spännet (E). Ett klick anger att spännet stängts korrekt. (fig. 16).

Dra i den främre justeringsremmen (B) så att barnstolens säkerhetsbälten sitter åt ordentligt på barnet (fig. 17).

Placera vadderingarna (F) på barnets axlar och bröstkorg (fig. 18).

Varning: Kontrollera regelbundet under bilfärden att barnet inte frigör sig från barnstolen.

SV

Hur man frigör barnet från barnstolen

Tryck på reglaget (C) och dra samtidigt i båda säkerhetsbältena (G) på barnstolen för att lossa dem.

Tryck på spännets (E) röda tryckknapp för att öppna det.

Ta av och avlägsna säkerhetsbältena från barnet.

Underhåll

Ta av klädseln (H) helt och hållet för att tvätta den.

För att ta av klädseln:

Tryck på spännets (E) röda tryckknapp för att öppna det.

Ta av vadderingarna från spännet (D).

Haka loss båda säkerhetsbältena från den T-formade haken (M) som finns placerad bakom barnstolens ryggstöd.

Drag ut säkerhetsbältena från ryggstödet och från vadderingarna.

Drag ut båda metallhakarna (L) från ryggstödet.

Ta av klädseln från plastskyddet på justeringsknappen (C).

Låt säkerhetsbältet (G) passera genom öglan i klädseln.

Lyft upp polystyrolet.

Frigör gummibanden som håller fast klädseln.

Sätt tillbaka polystyrolet på sistens underdel så att det inte skadas.

Upprepa de ovan beskrivna manövrarna i omvänd ordning för att sätta tillbaka klädseln.

Varning: efter att klädseln har satts tillbaka ska du kontrollera noga att bältena och vadderingarna har monterats korrekt.

Respektera tvättråden som anges på tygets etikett.

Tvätta delarna som är av plast med ljummet vatten och tvål. Använd inte aggressiva lösningsmedel.

Varning: Klädseln utgör en integrerad del av barnstolen: barnstolen kan inte användas utan sin klädsel. Klädseln får endast bytas ut mot originalreservdelar.

Garanti

Garantivillkoren finner du på www.bellelli.com.

Vigtigt

Tak for dit køb af denne nye autostol.

Denne stol er fremstillet med henblik på at give dit barn den bedste komfort og sikkerhed. For at sikre den bedste beskyttelse er det yderst vigtigt, at den bruges korrekt. Undersøgelser har vist, at mange stole ikke installeres og bruges korrekt, hvilket indebærer, at de i tilfælde af en ulykke ikke yder fuld beskyttelse. **Læs anvisningerne omhyggeligt, før stolen bruges, og følg dem til punkt og prikke; opbevar dem til senere brug.** Der findes et bekvemt opbevaringsrum for brugsanvisningen i den lille kasse på bagsiden af stolen.

Anvendelse af en autostol reducerer i høj grad faren for legemsbeskadigelse i tilfælde af en ulykke. Størsteparten af ulykkerne forekommer i byerne: **Brug altid autostolen - også på korte køreture.** Kør aldrig med barnet på skødet: I tilfælde af en ulykke kan det være umuligt at holde det fast.

Du kan finde yderligere oplysninger om autostolen på www.bellelli.com.

Du bedes kontakte din forhandler, hvis du har spørgsmål eller kommentarer.

Oplysninger

- 1 - Dette er en "Universal" autostol, typegodkendt i overensstemmelse med Norm nr. 44 og efterfølgende ændringer til serie 04. Stolen er generelt egnet til anvendelse i biler og passer til størsteparten - men ikke alle - bilsæder.
- 2 - Der kan regnes med en perfekt tilpasning, såfremt bilkonstruktøren i manualen for det pågældende køretøj erklærer, at bilen er egnet til montering af barnesæde af typen "Universal" til børn i den pågældende aldersgruppe.
- 3 - Dette barnesæde er klassificeret som "Universal" i overensstemmelse med typegodkendelseskriterier, der er mere krævende i forhold til tidligere modeller, der ikke er mærket med denne oplysning.
- 4 - Barnesædet kan kun anvendes i køretøjer, der er udstyret med en selvoprullende statisk 3-punkts sikkerhedssele som typegodkendt i henhold til Normen UN/ECE Nr. 16 eller tilsvarende standarder.

5 - I tvivlstilfælde bedes du kontakte barnesædets producent eller forhandleren.

Vigtige oplysninger

Vedrørende sikkerheden

Følg brugsanvisningerne omhyggeligt.

Du må ikke på nogen måde foretage indgreb eller ændringer på stolen.

Pas på!: Forkert montering eller utilsigtet anvendelse af barnesædet kan udsætte dit barn for en alvorlig sikkerhedsrisiko.

Anbring autostolen således, at den ikke beskadiges ved lukning af bildøren, ved indstilling af bilsæderne eller lignende.

Efterlad ikke barnet alene i autostolen uden opsyn.

Efterlad ikke autostolen i bilen i stærkt solskin: Plastikdelene kan i så fald overophedes.

Sørg for at bagage og andre genstande i bilen er fastspændte. Alle passagerer i bilen skal anvende sikkerhedssele.

Sørg for at autostolen er fastgjort til bilsædet med sikkerhedsselen, også når den ikke anvendes til transport af barnet.

Kontroller autostolen regelmæssigt. Udskift den i tilfælde af brud eller slid på delene.

Anvend ikke produktet, hvis nogen del er ødelagt eller mangler.

Kontroller autostolen regelmæssigt. Udskift den i tilfælde af brud eller slid på delene.

Anvend ikke produktet, hvis nogen del er ødelagt eller mangler.

Brug kun originale reservedele.

I tilfælde af ulykke

Alle passagerer skal være bekendt med, hvordan barnet frigøres fra autostolen.

Udskift altid autostolen efter en ulykke: Der kan forekomme beskadigelser, som ikke umiddelbart kan ses.

Vedrørende komfort

Stram ikke sikkerhedsselen alt for stramt om barnet.

Foretag regelmæssige ophold under lange rejser, således at barnet får mulighed for at bevæge sig frit.

Autostolens komponenter

Vær bekendt med autostolens komponenter, før den anvendes. Læs omhyggeligt figur 1 igennem.

DA

- A. H/håndtag til regulering af sædets hældning
- B. Reguleringsrem
- C. Reguleringsknap
- D. Spændets polstring
- E. Spænde
- F. Sikkerhedsselernes polstring
- G. Sikkerhedssele
- H. Beklædning
- I. Sæde
- J. Seleblokering
- K. Bundstykke
- L. Metalhægte polstring
- M. T-krog i metal

Forudgående indstilling af autostolen

Juster sikkerhedsselens højde (G), før autostolen installeres i bilen.

DA

Højdejustering af sikkerhedsselen

Stil autostolen på jorden.

Sæt barnet i stolen.

Kontroller at sikkerhedsselerne er justeret, så de er nærmest muligt ved barnets skuldre, og helst lige netop over barnets skuldre (se fig. 2).

Sådan ændres indstillingen på autostolens sikkerhedsseler

Tryk på regulatoren (C) samtidig med at du trækker i begge sikkerhedsseler (fig. 3).

Løsn en af selerne fra T-hængslet (M), der findes på bagsiden af ryglænet (fig. 4).

Træk selen ud fra ryglænet.

Træk metalhægten (L) ud fra ryglænet (fig. 5).

Stik metalhægten (L) og selen (G) ind ved den ønskede højdeindstilling (fig. 6 og 7).

Hægt igen selen fast på T-hængslet (fig. 8).

Gentag samme fremgangsmåde for indstilling af den anden sele.

Pas på!: Kontroller at selerne er ført ind gennem polstringen (F) og at den gummierede side vender ind mod barnets krop.

Pas på!: Kontroller at selerne ikke er snoet om sig selv.

Pas på!: Kontroller at metalspænderne (L), der holder beklædningen fast, ikke kan løsne sig fra ryglænet.

Sådan lænes stolen bagover

Træk i håndtaget til regulering af hældningen (A) samtidig med at autostolen bevæges fremad eller bagud, indtil den ønskede hældning er fundet (fig. 9).

Pas på!: Når håndtaget slippes, skal du altid kontrollere, at stolen er blokeret i den valgte indstilling.

Stolens brug

Anbring autostolen på et af bagsæderne eller på forsædet i passagersiden.

Pas på!: Autostolen skal anbringes, så den har front mod kørselsretningen.

Pas på!: I nogle lande forbyder færdselsloven at anbringe autostolen på forsædet: Informer dig om færdselsloven i bruglandet.

Pas på!: Anbring ikke autostolen på forsædet, såfremt dette er forsynet med airbag.

Pas på!: Anbring ikke autostolen på et sæde, der kun er udstyret med en enkelt horisontal sikkerhedssele.

Pas på!: Anbring ingen genstande mellem bilsædet og autostolen.

Pas på!: Anbring ikke autostolen på drejelige sæder eller sæder, der er vendt modsat kørselsretningen.

Sådan installeres autostolen

Anbring autostolen på bilens sæde, så den hviler helt mod både bilsædet og ryglænet (fig. 10).

Pas på!: Sikkerhedsselernes passagepunkter er angivet med rød farve. Før ikke bilens sikkerhedssele gennem andre punkter end de angivne.

Læn stolen helt tilbage for nemt at kunne føre sikkerhedsselerne igennem.

Før bilens bækkensikkerhedssele ind mellem soklen (K) og stolen (I) (fig. 11).

Spænd bilens sikkerhedssele fast (fig. 12).

Sænk spændet på selens blokeringsanordning (J), der findes på bagsiden af stellet; før bilens diagonale sele ind gennem blokeringsanordningen (fig. 13).

Pas på!: Stram bilens sele godt til, så der ikke kan opstå spil.

Pas på!: Kontroller at bilens sikkerhedssele ikke er rullet om sig selv nogen steder.

Sådan tages autostolen ud af bilen

Løsn bilens sikkerhedssele.

Sænk spændet og træk selen ud fra selens blokeringsanordning (J).

Træk sikkerhedsselen væk fra barnestolen og lad den rulle sig op.

Sådan anbringes barnet

Tryk på den røde knap på spændet (E) for at åbne det (fig. 14).

Flyt spænderne ud til siden og lad dem hænge ud over autostolen kanter (fig. 15).

Anbring barnet i autostolen.

Saml spændets hægter.

Før de samlede hægter ned i spændet (E). Der høres et klik, når spændet er lukket korrekt (fig. 16).

Træk i den forreste reguleringsrem (B), således at autostolens sikkerhedsseler ligger helt ind til barnet (fig. 17).

Anbring polstringerne (F) på barnets skuldre og brystkasse (fig. 18).

Pas på!: Kontroller regelmæssigt under hele turen, at barnet ikke har gjort sig fri at autostolen.

Sådan frigøres barnet

Tryk på regulatoren (C) samtidig med at du trækker i begge autostolens sikkerhedsseler (G) for at løsne dem.

Tryk på den røde knap på spændet (E) for at åbne det.

Træk sikkerhedsselerne væk fra barnet.

Vedligeholdelse

Tag beklædningen (H) helt af, når den skal vaskes.

Sådan trækkes stofbeklædningen af:

Tryk på den røde knap på spændet (E) for at åbne det.

Fjern spændets polstring (D).

Løsn begge selerne fra T-hængslet (M), der findes på bagsiden af ryglænet.

Træk sikkerhedsselen ud fra ryglænet og fra beklædningen.

Træk begge de to metalspænder (L) ud fra ryglænet.

Træk beklædningen af regulatorens plastikhylster (C).

Før spændet (G) ind gennem øjet på beklædningen.

Løft polystyrenindsatsen op.

Træk elastikkerne, som holder beklædningen fast, af.

Anbring polystyrenindsatsen i soklen igen, så den ikke beskadiges.

Følg denne fremgangsmåde i modsat rækkefølge, når stofbeklædningen skal genmonteres.

Pas på!:

Når stofbeklædningen er monteret igen, bør du kontrollere, at seler og polstringer er monteret korrekt.

Overhold vaskeinstruktionerne som findes på stoffets mærkat.

Vask plastikdelene med lunkent sæbevand; brug ikke kraftige rengøringsmidler.

Pas på!:

Stofbeklædningen er en integreret del af autostolen: Autostolen må ikke anvendes uden stofbeklædning. Stofbeklædningen må kun udskiftes med original beklædning.

Garanti

Garantibetingelserne kan findes på internetsiden www.bellelli.com.

DA

Viktig

Gratulerer med kjøpet, og takk for at du valgte dette bilbarnesetet.

Dette bilbarnesetet er blitt utviklet for å gi maksimal komfort kombinert med maksimal sikkerhet for barnet ditt. For å garantere en best mulig beskyttelse, er det av sentral betydning at det blir brukt på riktig måte. Forskning viser at mange barneseter for bil ikke blir installert og brukt på en riktig måte, noe som reduserer effektiviteten på den ulykkesbeskyttelsen de kan gi. **Les bruksanvisningen nøye før du tar i bruk dette barnesetet for bil, følg den nøyaktig, og ta vare på for framtidige konsultasjoner.** Det finnes et praktisk oppbevaringssted for bruksanvisningen på baksiden av bilsetet.

NO

Bruk av barneseter for bil, reduserer skaderisikoen ved ulykker drastisk. De fleste ulykker skjer i by. **Bruk alltid barnesetet, også ved korte turer.** Hold aldri barnet på fanget: Dersom en ulykke skulle skje, kan det bli umulig å holde fast barnet.

Mer informasjon om bruk av barneseter for bil finner man på www.bellelii.com. An kan henvende seg til forhandlere med andre spørsmål eller kommentarer.

Advarsler

- 1 - Dette er en festeanordning for barn som er "Universell", godkjent etter regelverk 44, tilleggsserie 04. Egnet til generell bruk i kjøretøyer, og kompatibel med de fleste, men ikke alle typer bilseter.
- 2 - Perfekt samsvar er enklest å oppnå i de tilfellene der produsenten av kjøretøyet oppgir i håndboken at kjøretøyet forutsetter installasjon av festeanordninger for barn av typen "Universell" for riktig aldersgruppe.
- 3 - Denne festeanordningen er blitt klassifisert som "Universell" etter strengere kontrollkriterier i forhold til tidligere modeller som ikke inneholder denne advarselen.
- 4 - Kun egnet til bruk i kjøretøyer som har 3-punkts sikkerhetsbelte, enten statisk eller med lukkeanordning, godkjent etter reglementet UN/ECE N°16 eller liknende standarder.

- 5 - I tilfelle det skulle være noen tvil bør man kontakte produsenten av festanordningen, eller forhandleren.

Viktig informasjon

Av hensyn til sikkerheten

Følg bruksanvisningen nøye.

Ikke gjøre inngrep på eller endre barnesetet på noen måte.

Vær oppmerksom: Feil montering eller feil bruk av barnesetet kan føre til at barnet utsettes for en alvorlig sikkerhetsrisiko.

Plassere barnesetet på en slik måte at det ikke kan bli ødelagt når dørene lukkes, ved regulering av bilsetene eller liknende.

Man må ikke la barnet sitte i barnesetet uten tilsyn.

La ikke barnesetet bli værende i en bil som er direkte utsatt for sol: Plastdelene kan da overopphetes.

Blokker godt all bagasje og andre objekter som befinner seg i bilkupeen. Alle passasjerene må ha på bilbelte.

Fest barnesetet til bilsetet ved hjelp av bilbeltet også når barn ikke er i bilen.

Kontroller barnesetet med jevne mellomrom. Bytt det ut dersom det er ødelagt eller slitt.

Ikke bruk produktet dersom enkelte av delene viser seg å være ødelagte eller mangle.

Bruk kun originaldeler.

Dersom ulykker skulle skje

Alle passasjerene må være instruert i hvordan man løser barnet fra barnesetet.

Skift barnesetet ut etter at ulykker har skjedd. Det kan finnes skader på setet som ikke vises på utsiden.

For bekvemmeligheten til barnet

Ikke stram beltene for hardt rundt barnets kropp. Når bilsetet brukes i bilens baksete, må man kontrollere at det er tilstrekkelig plass til føttene til barnet, og eventuelt flytte forsetet litt framover.

Foreta hyppige stopp ved lengre reiser, slik at barnet får mulighet til å bevege seg fritt.

Deler til barnesetet

Identifiser de ulike komponentene til barnesetet før man tar det i bruk. Se nøye på figur 1.

- A. Håndtak for regulering av seteposisjon
- B. Beltet til justeringsenheten
- C. Tast justeringsenhet
- D. Polstring av spennen
- E. Spenne
- F. Polstring for sikkerhetsbelter
- G. Sikkerhetsbelter
- H. Polstret trekk
- I. Bilsete
- J. Låseenhet setebelte
- K. Base
- L. Metallkrok polstring
- M. T-formet metallkrok

Innledende justering av barnesetet

Juster høyden på sikkerhetsbeltene (G) før man installerer bilbarnesetet.

Justering av høyden på sikkerhetsbeltene

Sett barnesetet på bakken

Sett barnet i bilsetet.

Kontroller at sikkerhetsbeltene er justert til posisjonen som er nærmest skuldrene til barnet, og helst i en posisjon som er rett over skuldrene til barnet (se fig. 2).

Flytting av sikkerhetsbeltene på barnesetet.

Trykk på tasten på justeringsenheten (C) og trekk samtidig i begge sikkerhetsbeltene på barnesetet (fig. 3).

Ta løs ett av sikkerhetsbeltene fra den T-formede metallkroken (M) bak rygglenet til barnesetet (fig. 4).

Trekk ut beltet fra rygglenet.

Trekk metallkroken (L) fra rygglenet (fig. 5).

Før inn metallkroken (L) og beltet (G) ved ønsket høyde (fig. 6 og 7).

Fest beltet igjen (I) til den T-formede kroken (fig. 8).

Gjenta den samme operasjonen med det andre beltet.

Vær oppmerksom: Sørg for at beltene passerer gjennom polstringen (F), og at den gummibelagte siden vender mot barnets kropp. Vær oppmerksom: Forsikre deg om at beltene ikke er vridd.

Vær oppmerksom: Forsikre deg om at metallkrokene (L) som holder på plass polstringen ikke kan trekkes ut av rygglenet.

Hvordan legge ned bilbarnesetet

Trekk i håndtaket som regulerer posisjonen (A), og beveg samtidig stolen framover eller bakover

helt til man oppnår riktig liggestilling (fig. 9).

Vær oppmerksom: Etter at man har sluppet opp håndtaket må man sjekke barnesetet er blokkert i valgt posisjon.

Bruk av barnesetet

Plasser barnesetet på et av setene i baksetet, eller på passasjersiden foran.

Vær oppmerksom: Bilsetet må plasseres i bilens kjøreretning.

Vær oppmerksom: I noen land vil veitrafikkloven gjøre at det er forbud å montere barbestoler i forsetet. Sjekk trafikreglene i det landet dere oppholder i. Vær oppmerksom: Man må ikke montere barnesetet i forsetet dersom kollisjonsputen er aktiv.

Vær oppmerksom: Man må ikke plassere barnesetet på et sete som kun har topunktsbelte (magebelte)

Vær oppmerksom: Ikke legg noe mellom barnesetet og bilsetet.

Vær oppmerksom: Man må ikke plassere barnesetet på seter som kan vris og orienteres mot kjøreretningen.

NO

Installasjon av barnesetet i bilen

Plasser barnesetet på bilsetet på en slik måte at hele rygglenet og setedelen er i berøring med setet (fig. 10).

Vær oppmerksom: Passasjepunktene for sikkerhetsbeltene er anvist med rødt. Man må ikke tre inn bilens sikkerhetsbelte på andre steder enn de som blir angitt.

Legg barnesetet helt ned for å forenkle operasjonen med å trekke gjennom sikkerhetsbeltet.

La magedelen av bilbeltet passere under mellom basen (K) og bilbarnesetet (I) (fig. 11).

Fest bilens sikkerhetsbelte (fig. 12).

Senk knappen bilbelteheksen (J) som finnes i bakre del av setestrukturen. La den diagonale delen av bilbeltet passere gjennom bilbelteheksen (fig. 13).

Vær oppmerksom: Stram bilens sikkerhetsbelte godt, for å unngå at setet har bevegelserom.

Vær oppmerksom: Kontroller at bilbeltet ikke er vridd på noe punkt.

Fjerning av barnesetet fra bilen

Løsne på bilens sikkerhetsbelte.

Trykk ned knappen og trekk ut beltet fra

bilbeltehekten (J).

Trekk ut beltet fra festene rundt barnesetet, og la det rullles inn.

Plassering av barnet

Trykk på den røde tasten (E) for å åpne beltet (fig. 14).

Ta beltehektene ut av setet, og legg dem på kanten av barnesetet (fig. 15).

Plasser av barnet i barnesetet.

Sett sammen hektene til spennen.

Før de sammenføyde hektene inn i spennen (E). Et klikk gir signal om at spennen er riktig lukket (fig. 16).

Trekk remmen/beltet til fremre justeringsenhet (B) for å få sikkerhetsbeltene i setet til å ligge tett inntil barnet (fig. 17).

Plasser polstringen (F) på skuldrene og overkroppen til barnet (fig. 18).

NO

Vær oppmerksom: Sjekk periodisk under kjøring at ikke barnet vrir seg ut av barnesetet.

Frigjøring av barnet

Trykk på justeringsenheten (C) og trekk samtidig i begge sikkerhetsbeltene (G) på barnesetet for å løsne på disse.

Trykk inn den røde tasten (E) for å åpne beltet. Trekk ut og ta sikkerhetsbeltet bort fra barnet.

Vedlikehold

Ta polstringen/ trekket (H) helt av for å vaske den.

For å ta av trekket:

Trykk inn den røde tasten (E) for å åpne beltet. Fjern polstringen fra spennen (D).

Ta løs ett av de to sikkerhetsbeltene fra den T-formede metallkroken (M) bak rygglenet til barnesetet.

Trekk ut beltet fra rygglenet.

Trekk begge metallkrokene (L) fra rygglenet.

Ta av plasttrekket fra justeringsenheten (C).

La beltet (G) passere gjennom åpningen i trekket.

Løft opp polystyroidelen.

Smyg ut strikken som holder trekket på plass.

Sett polystyrolen på plass på setestrukturen, slik at den ikke får skader.

Gjenta i motsatt rekkefølge alle punktene over for å montere trekket tilbake på plass.

Vær oppmerksom: Etter at man har montert trekket tilbake på plass, må man kontrollere godt at beltene og polstringene blir montert riktig.

Følg vaskeanvisningen som finnes på vaskeseddelen på stoffet.

Vask alle deler i plast med lunkent vann og nøytral såpe. Ikke bruk sterke vaskemidler.

Vær oppmerksom: Polstringen/trekket utgjør en integrert del av barnesetet: Setet kan ikke brukes uten polstring/trekk. Setepolstringen kan kun skiftes ut med et originaltrekk/polstring.

Garanti

Garantivilkårene kan man finne på nettstedet www.bellelli.com.

Důležité upozornění

Blahopřejeme vám ke koupi vaší nové autosedačky.

Tato autosedačka byla navržena pro zajištění maximální bezpečnosti a pohodlí pro vaše dítě. Pro zajištění maximální ochrany je nutné autosedačku používat předepsaným způsobem. Z výzkumů vyplývá, že mnohé autosedačky nejsou instalovány a používány správným způsobem, což snižuje jejich účinnost v případě nehody. **Před použitím dětské autosedačky si pečlivě přečtěte tento návod k použití. Vždy postupujte podle tohoto návodu a pečlivě ho uschovejte pro případ budoucí potřeby.** V zadní části autosedačky naleznete přihrádku, do které můžete tento návod pohodlně vložit.

Použití autosedačky výrazně snižuje riziko zranění v případě nehody.

K většině dopravních nehod dochází ve městě: **vždy používejte autosedačku a to i na krátké úseky.** Nikdy nedejte dítě v náručí: v případě nehody se vám nemusí podařit dítě udržet.

Bližší informace ohledně použití autosedačky jsou k dispozici na stránkách www.bellelli.com. Pro další informace se obraťte na příslušného prodejce.

Upozornění

- 1 - Tato autosedačka je bezpečnostní systém upínání kategorie „Universal“, který byl schválen v souladu s nařízením č. 44, s příslušnými změnami a úpravami, série 04. Je určený pro použití v automobilech a je kompatibilní s většinou z nich.
- 2 - Naprostá kompatibilita je zajištěna v případě, kdy výrobce automobilu uvádí v příslušném návodu, že automobil je určený pro instalaci „univerzálních“ systémů upínání pro zajištění bezpečnosti dětí předemtně věkové skupiny.
- 3 - Tento bezpečnostní systém upínání spadá do kategorie „Universal“ v souladu s homologačními kritérii, která jsou přísnější než ta, která byla aplikovaná u předchozích modelů, jenž nemají toto upozornění.
- 4 - Tento bezpečnostní systém upínání může být použitý pouze v automobilech, které jsou vybaveny tříbodovým bezpečnostním

pásem nebo bezpečnostním pásem s navijáčem, který musí být schválen v souladu s nařízením UN/ECE č. 16 nebo s ekvivalentními předpisy.

- 5 - V případě pochybností se obraťte na výrobce bezpečnostního systému upínání nebo na příslušného prodejce.

Důležité informace

Pro zajištění bezpečnosti

Vždy postupujte podle návodu k použití autosedačky.

Žádným způsobem neupravujte autosedačku a neprovádějte na ni žádné změny.

Upozornění: Nesprávná montáž nebo nevhodné použití autosedačky mohou vážně ohrozit bezpečnost dítěte.

Autosedačku umístěte do auta tak, aby nemohlo dojít k jejímu poškození při zavírání dveří, seřizování sedadel a u podobných činností.

Nikdy nenechávejte dítě usazené v autosedačce bez dozoru.

Nikdy nenechávejte autosedačku v autě, je-li vystaveno slunečnímu záření: mohlo by dojít k přehřátí umělohmotných částí.

Důkladně upevněte veškerá zavazadla a jiné předměty umístěné ve vnitřním prostoru auta. Všichni pasažéři musí mít zapnuté bezpečnostní pásy.

Autosedačku upevněte pomocí bezpečnostních pásů auta i v případě, že v ní nepřepravujete dítě.

Pravidelně autosedačku kontrolujte. V případě poškození nebo opotřebení ji vyměňte.

Nepoužívejte autosedačku v případě, že jsou některé její části poškozené nebo chybí.

Používejte pouze originální náhradní díly.

V případě nehody

Všichni pasažéři musí být seznámeni s tím, jak uvolnit dítě z autosedačky.

V případě nehody autosedačku vyměňte: může dojít k vnitřnímu poškození struktury, které není viditelné.

Pro zajištění pohodlí

Neutahujte příliš popruhy, které se dotýkají těla dítěte.

Pokud autosedačku používáte na zadním sedadle auta, zkontrolujte, zda je tam dostatečný prostor pro nožičky dítěte. v případě potřeby posuňte přední sedadlo trochu dopředu.

CS

Během dlouhých cest dělejte pravidelně zastávky, aby se dítě mohlo protáhnout a volně pohybovat.

Komponenty autosedačky

Před použitím autosedačky se seznámte s veškerými jejími komponenty. Pečlivě si prohlédněte obrázek 1.

- A. Rukojeť seřízení sklonu
- B. Pás regulátoru
- C. Tlačítko regulátoru
- D. Výplň přezky
- E. Přezka
- F. Výplň bezpečnostních pásů
- G. Bezpečnostní pásy
- H. Potah
- I. Autosedačka
- J. Držák pásu
- K. Podstavec
- L. Kovový úchyt výplní
- M. Kovový úchyt ve tvaru "T"

CS

Předběžné seřízení autosedačky

Před instalací autosedačky v autě nastavte výšku bezpečnostních pásů (G).

Seřízení výšky bezpečnostních pásů

Položte autosedačku na zem.

Uložte dítě do autosedačky.

Zkontrolujte, zda jsou bezpečnostní pásy nastavené do polohy, která je nejbližší k ramenům dítěte, nejlépe do polohy těsně nad rameny dítěte (viz obr. 2).

Jak přesunout bezpečnostní pásy autosedačky

Stiskněte tlačítko regulátoru (C) a současně zatáhněte za oba bezpečnostní pásy (obr. 3).

Uvolněte bezpečnostní pás z úchytu "T" (M), který se nachází na zádové opěrce autosedačky (obr. 4).

Vytáhněte pás ze zádové opěrky.

Vytáhněte kovový úchyt (L) ze zádové opěrky (obr. 5).

Zasaňte kovový úchyt (L) a pás (G) do požadované výšky (obr. 6 a 7).

Znovu připněte pás k úchytu ve tvaru "T" (obr. 8). Postupujte stejným způsobem i u druhého pásu.

Pozor: ověřte si, že pásy procházejí výplněmi (F) a gumová část je obrácená směrem k tělu dítěte. Pozor: ujistěte se, že pásy nejsou nikde zamotané.

Pozor: ověřte si, že kovové úchyty (L), kterými jsou připevněné výplně, se nemohou uvolnit ze zádové opěrky.

Jak autosedačku sklopit

Zatáhněte za rukojeť seřízení sklonu (A) a současně posuňte autosedačku dopředu nebo dozadu, až dosáhnete požadovaného sklonu (obr. 9).

Pozor: Po uvolnění rukojeti zkontrolujte, zda je autosedačka zablokovaná v požadované poloze.

Použití autosedačky v autě

Umístěte autosedačku na jedno ze zadních sedadel anebo na přední sedadlo na straně spolujezdce.

Pozor: autosedačka musí být umístěna po směru jízdy auta.

Pozor: v některých zemích pravidla silničního provozu nedovolují umístění autosedaček na přední sedadla; ověřte si tento fakt v pravidlech silničního provozu země, ve které se nacházíte.

Pozor: nikdy neumísťujte autosedačku na přední sedadla, je-li aktivní airbag.

Pozor: nikdy autosedačku neumísťujte na sedadlo vybavené pouze jedním vodorovným bezpečnostním pásem.

Pozor: nevkládejte žádné předměty mezi autosedačku a sedadlo auta.

Pozor: nikdy nepokládejte autosedačku na otočná sedadla nebo na sedadla otočená proti směru jízdy vozidla.

Instalace autosedačky v autě

Položte autosedačku na sedadlo auta tak, aby se zcela opírala o sedadlo a opěradlo (obr. 10).

Pozor: body, kterými je nutné protáhnout bezpečnostní pásy, jsou vyznačené červeně.

Nikdy neprotahujte bezpečnostní pásy jinými body, než jsou ty výše uvedené.

Sedačku úplně sklopte, aby šly bezpečnostní pásy lépe protáhnout.

Proveďte břišní bezpečnostní pás auta mezi podstavcem (K) a autosedačkou (I) (obr. 11).

Připněte bezpečnostní pás auta (obr. 12).

Stiskněte jazýček držáku pásu (J) umístěného v zadní části sedačky; protáhněte diagonální pás

auta do držáku pásu (obr. 13).

Pozor: bezpečnostní pásy auta řádně napněte, aby nebyly příliš volné.

Pozor: zkontrolujte, jestli není bezpečnostní pás auta v některém místě zamotaný.

Demontáž autosedačky

Odepněte bezpečnostní pás auta.

Stiskněte jazýček a vytáhněte pás z držáku pásu (J).

Stáhněte pás z autosedačky a nechte ho namotat.

Jak usadit dítě do sedačky

Stiskněte červené tlačítko na přezce (E), čímž ji otevřete (obr. 14).

Oddalte přezky a položte je na boky autosedačky (obr. 15).

Usad'te dítě do autosedačky.

Spojte úchytky přezky.

Zasuňte spojené úchytky do přezky (E). Jestliže je přezka správně zavřená, uslyšíte cvaknutí (obr. 16).

Zatáhněte za pás předního regulátoru (B), aby bezpečnostní pásy přilnuly k tělu dítěte (obr. 17).

Položte výplně (F) na ramena a hrudníček dítěte (obr. 18).

Pozor: během jízdy pravidelně kontrolujte, jestli se dítě neodpoutalo z autosedačky.

Jak odpoutat dítě z autosedačky

Stiskněte regulátor (C) a současně zatáhněte za oba bezpečnostní pásy (G) autosedačky a tím je uvolníte.

Stiskněte červené tlačítko na přezce (E), čímž ji otevřete.

Stáhněte bezpečnostní pásy a oddalte je od těla dítěte.

Údržba

Stáhněte potah (H), abyste ho mohli vyprat.

Stáhnutí potahů:

Stiskněte červené tlačítko na přezce (E), čímž ji otevřete.

Odstraňte výplň přezky (D).

Uvolněte oba bezpečnostní pásy z úchyty ve tvaru "T" (M) umístěného na zadové opěrce

autosedačky.

Vytáhněte pásy ze zadové opěrky a z výplně.

Vytáhněte oba kovové úchyty (L) ze zadové opěrky.

Stáhněte potah z plastového krytu regulátoru C. Protáhněte pás (G) otvorem v potahu.

Nadzvedněte polystyrén.

Uvolněte gumičky, kterými je potah uchycený.

Umístěte polystyrén do původní polohy, dejte pozor, abyste ho nepoškodili.

Pro nasazení potahu zopakujte výše uvedený postup v opačném pořadí.

Pozor: po nasazení potahu pečlivě zkontrolujte správnou montáž pásů a výplně.

Řiďte se pokyny pro praní, které jsou uvedené na štítku potahu.

Umělohmotné části omyjte vlažnou vodou a mýdlem; nepoužívejte agresivní čisticí prostředky.

Pozor: potahy jsou nedílnou součástí autosedačky. Autosedačka bez potahů se nesmí používat. Při výměně potahů musíte použít pouze originální potahy.

Záruka

Záruční podmínky jsou k dispozici na stránkách www.bellelli.com.

CS

Ważne

Gratulujemy i dziękujemy za zakup nowego fotelika samochodowego.

Ten fotelik został zaprojektowany po to, aby zaoferować Państwu dziecku maksymalny komfort i bezpieczeństwo. W celu zagwarantowania lepszej ochrony niezbędne jest prawidłowe użytkowanie. Przeprowadzone badania wykazują, że wiele fotelików nie jest instalowanych i użytkowanych we właściwy sposób, co ogranicza ich skuteczność w razie wypadku. **Przed rozpoczęciem użytkowania fotelika należy uważnie przeczytać instrukcję obsługi.** Dokładnie jej przestrzegać i zachować na wypadek potrzeby konsultacji w przyszłości. Wygodny schowek na instrukcję obsługi znajduje się w części tylnej fotelika.

Używanie fotelika samochodowego redukuje drastycznie ryzyko obrażeń w razie wypadku. Większość wypadków zachodzi w mieście: **zawsze należy używać fotelika, także na krótkich trasach.** Nigdy nie trzymać dziecka na rękach: w razie wypadku utrzymanie dziecka może się okazać niemożliwe.

Dalsze informacje na temat użytkowania fotelika dostępne są na stronie www.bellelli.com. W razie pytań lub komentarzy proszę zwrócić się do producenta lub sprzedawcy.

Środki ostrożności

- 1 - Niniejsze urządzenie jest „uniwersalnym” urządzeniem do przewozu dzieci, z homologacją zgodną z Normą Nr 44, poprawki Seria 04. Przystosowane do użytku ogólnego w pojazdach, pasuje do większości siedzeń (ale nie wszystkich).
- 2 - Gwarancją kompatybilności fotelika z siedzeniami samochodu jest deklaracja producenta pojazdu w instrukcji, że w pojeździe tym może być zamontowane „uniwersalne” dla określonej grupy wiekowej urządzenie do przewozu dzieci.
- 3 - Niniejsze urządzenie do przewozu uzyskało klasyfikację „uniwersalne” zgodnie z kryteriami homologacji surowszymi niż w poprzednich modelach, które nie dysponują powyższą klasyfikacją.
- 4 - Przystosowane do użytku wyłącznie w

pojazdach wyposażonych w 3-punktowe pasy bezpieczeństwa, statyczne lub ze związaczem, z homologacją zgodną z Normą UN/ECE NR 16 lub o ekwiwalentnym standardzie.

- 5 - W razie wątpliwości proszę skontaktować się z producentem urządzenia lub jego dystrybutorem.

Ważne informacje

Dla bezpieczeństwa

Skrupulatnie przestrzegać instrukcji obsługi. Nie poddawać fotelika żadnym modyfikacjom. Uwaga: Nieprawidłowy montaż lub nieodpowiednie użytkowanie fotelika mogą narazić dziecko na niebezpieczeństwo.

Umieścić fotelik w taki sposób, aby nie został uszkodzony przy zamykaniu drzwi, regulacji siedzeń itp.

Nie zostawiać dziecka bez nadzoru w foteliku.

Nie zostawiać fotelika w samochodzie wystawionego na bezpośrednie działanie słońca: części plastikowe mogłyby ulec przegrzaniu.

Unieruchomić bagaż lub inne obiekty we wnętrzu samochodu. Wszyscy pasażerowie powinni mieć zapięte pasy bezpieczeństwa.

Przymocować pasami fotelik do siedzenia samochodu, nawet jeśli nie jest transportowane w nim dziecko.

Kontrolować okresowo stan techniczny fotelika. Wymienić w przypadku uszkodzenia lub zużycia.

Nie używać urządzenia w przypadku brakującej lub uszkodzonej części.

Używać tylko oryginalnych części.

W razie wypadku

Wszyscy pasażerowie powinni być poinstruowani, jak uwolnić dziecko z fotelika.

Wymienić fotelik po wypadku: mogły zaistnieć szkody niewidoczne z zewnątrz.

Dla komfortu

Nie naciskać za mocno pasów na ciele dziecka. Jeżeli foteli używany będzie na siedzeniu tylnym samochodu, należy sprawdzić czy na nóżki dziecka pozostała wystarczająca ilość miejsca, jeżeli nie, należy przesunąć trochę do przodu przednie siedzenie.

Robić częste przerwy w trakcie długich podróży, aby zapewnić dziecku ruch.

Części fotelika

Zidentyfikować części fotelika przed jego użytkowaniem. Zapoznać się uważnie z rysunkami.

- A. Dźwignia regulacji pochylenia
- B. Pasek przedniego regulatora
- C. Przycisk regulacji
- D. Poduszeczki klamry
- E. Klamra
- F. Poduszeczki pasów bezpieczeństwa
- G. Pasy bezpieczeństwa
- H. Pokrowiec
- I. Fotelik
- J. Zaczep pasa
- K. Podstawa
- L. Zaczep metalowy poduszeczki
- M. Zaczep metalowy T

Wstępna regulacja fotelika

Wyregulować wysokość pasów bezpieczeństwa (G) przed zainstalowaniem fotelika w samochodzie.

Regulacja wysokości pasów bezpieczeństwa

Postawić fotelik na ziemi.

Usadzić dziecko w foteliku.

Sprawdzić, czy pasy bezpieczeństwa są wyregulowane w taki sposób, aby przebiegały jak najbliżej ramion dziecka oraz najlepiej w pozycji zaraz ponad nimi (rys. 2).

Przemieszczanie pasa bezpieczeństwa fotelika

Nacisnąć przycisk regulacji (C) i jednocześnie pociągnąć oba pasy fotelika (rys. 3).

Odpiąć pas bezpieczeństwa z zaczepu T (M) znajdującego się z tyłu oparcia fotelika (rys. 4).

Wyjąć pas z oparcia.

Odpiąć zaczep metalowy (L) z oparcia (rys. 5).

Założyć zaczep metalowy (L) oraz pasy (G) na odpowiedniej wysokości (rys. 6 oraz 7).

Założyć z powrotem pas na zaczepie T (rys. 8).

Powtórzyć powyższe czynności dla drugiego pasa.

Uwaga: Upewnić się, że pasy przechodzą przez poduszeczki (F) oraz że część gumowa skierowana jest w stronę ciała dziecka.

Uwaga: Upewnić się, że pasy nie są skręcone.

Uwaga: Upewnić się, że zaczepy metalowe (L), które podtrzymują poduszeczki nie odczepiają się od oparcia.

Jak pochylić fotelik

Pociągnąć dźwignię regulacji pochylenia (A), jednocześnie pochylić fotelik do przodu lub do tyłu, aż do uzyskania odpowiedniej pozycji (rys. 9).
Uwaga: Po zwolnieniu dźwigni regulacji, należy zawsze sprawdzić, czy fotelik zablokował się w wybranym położeniu.

Użytkowanie fotelika

Usytuować fotelik na jednym z tylnych siedzeń lub na przednim siedzeniu pasażerskim.

Uwaga: Fotelik ma być zwrócony w kierunku jazdy samochodu.

Uwaga: W niektórych krajach przepisy drogowe zabraniają montowania fotelików na przednim siedzeniu: zapoznać się z kodeksem drogowym danego kraju.

Uwaga: Nie montować fotelika na przednim siedzeniu, przy którym aktywna jest poduszka powietrzna.

Uwaga: Nie montować fotelika na siedzeniu, które wyposażone jest tylko w pas brzuszny.

Uwaga: Nie wkładać niczego pomiędzy fotelik a siedzenie samochodu.

Uwaga: Nie montować fotelika na siedzeniach obrotowych lub zwróconych w przeciwną stronę do jazdy samochodu.

Montaż fotelika w samochodzie

Ułożyć fotelik na siedzeniu samochodu, przyciskając go dokładnie do górnego oparcia (rys. 10).

Uwaga: Punkty, gdzie ma przechodzić pas bezpieczeństwa są oznaczone na czerwono.

Nie przeciągać pasów przez inne miejsca niż oznaczone.

Pochylić całkowicie fotelik, aby ułatwić przejście pasa bezpieczeństwa.

Przeciągnąć pas brzuszny samochodu przez podstawę (K) oraz fotelik (I) (rys. 11).

Zapiąć pas bezpieczeństwa (rys. 12).

Obniżyć języczek zaczepu pasa (J) na miejsce w tylnej części fotelika; przełożyć pas w poprzek do zaczepu (rys. 13).

Uwaga: Naciągnąć dobrze pas, tak aby dziecko nie mogło się nim bawić.

Uwaga: Skontrolować, czy pas nie jest skręcony w jakimkolwiek punkcie.

Demontaż fotelika

Odpiąć pas bezpieczeństwa.

Obniżyć języczek i wyjąć pas z zaczepu (J).
Odczepić pas od fotelika, pozwalając mu wrócić na swoje miejsce.

Usadwienie dziecka

Nacisnąć czerwony przycisk klamry (E) w celu jej otwarcia (rys. 14).

Odsunąć klamry na boki fotelika (rys. 15).

Usadwić dziecko w foteliku.

Połączyć ze sobą zapięcia klamry.

Wprowadzić połączone zapięcia do klamry (E).

Kliknięcie zasygnalizuje prawidłowe zapięcie klamry (rys. 16).

Pociągnąć za pasek przedniego regulatora (B) w celu lepszego przylegania pasów (rys. 17).

Umieścić poduszcзки (F) na ramionach i piersiach dziecka (rys. 18).

Uwaga: W czasie podróży kontrolować od czasu do czasu, czy dziecko siedzi zapięte prawidłowo w foteliku.

Uwolnienie dziecka z fotelika

PL

Przycisnąć regulator (C) i równocześnie pociągnąć oba pasy fotelika (G) w celu ich poluzowania.

Nacisnąć czerwony przycisk klamry (E) w celu jej otwarcia.

Odpiąć pasy i uwolnić z nich dziecko.

Konserwacja

Zdjąć całkowicie pokrowiec (H) w celu jego wyprania.

Aby zdjąć pokrowiec:

Nacisnąć czerwony przycisk klamry (E) w celu jej otwarcia.

Zdjąć poduszcзки klamry (D).

Odpiąć oba pasy bezpieczeństwa z zaczepu T (M) znajdującego się z tyłu oparcia fotelika.

Wyjąć pasy z oparcia oraz z poduszczek.

Zdjąć oba zaczepy metalowe (L) z oparcia.

Zdjąć pokrowiec z osłony plastikowej regulatora (C).

Przeciągnąć klamrę (G) przez otwór w pokrowcu.

Unieść część polistyrenową.

Odpiąć gumki przytrzymujące pokrowiec.

Ponownie włożyć polistyren do wnętrza fotelika, aby go nie uszkodzić.

W celu ponownego założenia pokrowca powtórzyć tę samą procedurę w odwrotnej kolejności.

Uwaga: Po ponownym założeniu pokrowca skontrolować uważnie prawidłowe ułożenie pasów i poduszek.

Prać według instrukcji zamieszczonej na etykiecie tkaniny.

Części plastikowe myć letnią wodą z mydłem; nie używać substancji żrących.

Uwaga: Pokrowce są integralną częścią fotelika; Fotelik nie może być używany bez pokrowca. Używać tylko oryginalnych pokrowców.

Gwarancja

Zasady gwarancji można znaleźć na stronie www.bellelli.com.

Dôležité upozornenie

Blahoželáme Vám k zakúpeniu Vašej novej autosedačky.

Táto autosedačka bola vyrobená preto, aby poskytovala Vášmu dieťaťu maximálne pohodlie a bezpečnosť. Na zaistenie maximálnej ochrany je nevyhnutné autosedačku používať správne. Z výskumov vyplýva, že mnoho autosedačiek je nainštalovaných a používaných nesprávnym spôsobom, čo znižuje ich účinnosť v prípade nehody. **Pred použitím detskej autosedačky si pozorne prečítajte návod na použitie, presne ho dodržiavajte a uschovajte pre prípad budúcej potreby.** V zadnej časti autosedačky nájdete priehradku, do ktorej môžete tento návod pohodlne vložiť.

Použitie autosedačky významným spôsobom znižuje riziko poranenia v prípade nehody. K najväčšej časti dopravných nehôd dochádza v mestách: **autosedačku používajte vždy, aj v prípade presunu na krátke vzdialenosti.** Nikdy nedržte Vaše dieťa v náručí: v prípade nehody sa Vám nemusí poradiť ho udržať.

Podrobnejšie informácie o použití autosedačky nájdete na internetových stránkach www.bellelli.com.

Ak máte ďalšie otázky a pripomienky sa obráťte na príslušného predajcu.

Upozornenia

- 1 - Táto autosedačka predstavuje bezpečnostný systém slúžiaci na pripútanie dieťaťa kategórie „Univerzál“, ktorý bol schválený v súlade s nariadením č. 44, v znení príslušných zmien a úprav série 04. Je určený na použitie v automobiloch a je kompatibilný so sedadlami väčšiny z nich.
- 2 - Úplná kompatibilita je zaistená v prípade, keď výrobca automobilu uvedie v príslušnom návode, že uvedený automobil predpokladá použitie „univerzálnych“ bezpečnostných systémov na pripútanie dieťaťa danej vekovej skupiny.
- 3 - Tento bezpečnostný systém na pripútanie dieťaťa spadá do kategórie „Univerzál“ na základe homologačných kritérií, ktoré sú prísnejšie ako tie, ktoré boli aplikované u predchádzajúcich modelov, u ktorých

opatrenie nebolo aplikované.

- 4 - Tento bezpečnostný systém na pripútanie dieťaťa je určený len pre použitie v automobiloch, ktoré sú vybavené pevnými trojbodovými pásmi alebo bezpečnostným pásmom s navíjačom, ktoré musia byť schválené v súlade s nariadením UN/ECE č.16 alebo s podobnými predpismi.
- 5 - V prípade pochybností sa obráťte na výrobcu bezpečnostného systému na pripútanie dieťaťa alebo príslušného predajcu.

Dôležité informácie

Na zaistenie bezpečnosti

Starostlivo dodržiavajte návod na použitie.

Nevykonávajte na autosedačke žiadne zmeny či úpravy.

Pozor: Nesprávna montáž alebo nevhodné použitie autosedačky môžu vážne ohroziť bezpečnosť Vášho dieťaťa.

Autosedačku umiestnite na sedadlo auta tak, aby ste ju nijakým spôsobom nepoškodili pri zatváraní dverí, nastavovaní sedadiel a pod.

Nikdy nenechávajte Vaše dieťa v autosedačke bez dozoru.

Nikdy nenechávajte autosedačku v aute tak, aby bola vystavená slnečnému žiareniu: mohlo by dôjsť k prehriatiu častí vyrobených z umelej hmoty.

Všetky batožiny alebo iné predmety vo vnútornom priestore auta dôkladne upevnite. Všetci cestujúci musia mať zapnuté bezpečnostné pásy.

Autosedačku na sedadle zaistíte bezpečnostnými pásmi auta aj v prípade, keď v nej neprepravujete dieťa.

Autosedačku pravidelne kontrolujte. V prípade poškodenia alebo opotrebovania ju vymeňte.

Nikdy nepoužívajte autosedačku v prípade, že sú niektoré jej časti poškodené alebo chýbajúce.

Používajte len originálne náhradné diely.

V prípade autonehody

Všetci cestujúci musia byť oboznámení o tom, akým spôsobom je treba uvoľniť dieťa z autosedačky.

V prípade autonehody autosedačku vymeňte za novú: môžu sa na nej vyskytovať skryté chyby na vnútornej štruktúre, ktoré nie je možné vidieť zvonku.

SK

Pre zabezpečenie pohodlia

Neuťahujte príliš pásy, ktoré sa dotýkajú telička dieťaťa.

Pri používaní sedačky na zadnom sedadle auta skontrolujte, či ostane dostatočný voľný priestor na nohy dieťaťa; v prípade potreby trochu posuňte predné sedadlo.

Počas dlhých ciest robte pravidelné zastávky, čím umožníte dieťaťu voľne sa pohybovať.

Komponenty autosedačky

Pred použitím autosedačky skontrolujte všetky komponenty. Pozorne si preštudujte obrázok 1.

- A. Rukoväť na reguláciu naklonenia
- B. Regulačný pás
- C. Regulačné tlačidlo
- D. Výplň pracky
- E. Pracka
- F. Výplne bezpečnostných pásov
- G. Bezpečnostné pásy
- H. Poťah
- I. Sedadlo
- J. Poistka pásov
- K. Základňa
- L. Kovová úchytka výplní
- M. Kovová úchytka v tvare T

SK

Úvodná regulácia sedačky

Pred inštaláciou autosedačky do auta nastavte výšku bezpečnostných pásov (G).

Nastavenie výšky bezpečnostných pásov

Položte sedačku na zem.

Posaďte dieťa do sedačky.

Skontrolujte, či sú pásy nastavené do polohy čo najbližšie k pleciam dieťaťa a najlepšie by bolo, keby boli v polohe tesne nad plecami dieťaťa (pozrite obr. 2).

Ako presunúť bezpečnostné pásy autosedačky

Stlačte regulačné tlačidlo (C) a súčasne potiahnite oba bezpečnostné pásy (obr. 3).

Uvoľnite bezpečnostný pás z úchytky v tvare T (M), ktorá sa nachádza za chrbtovým operadlom sedačky (obr. 4).

Vytiahnite pás z chrbtového operadla.

Vytiahnite kovovú úchytку (L) z chrbtového operadla (obr. 5).

Vsuňte kovovú úchytку (L) a pás (G) do želanej výšky (obr. 6 a 7).

Znovu zapnite pás ku úchytky v tvare T (obr. 8). Zopakujte uvedené operácie s druhým pásom. Pozor: skontrolujte, či sú pásy prevlečené cez výplne (F) a či je pogumovaná strana obrátená smerom k telu dieťaťa.

Pozor: uistite sa, či pásy nie sú nikde zamotané. Pozor: uistite sa, že kovové úchytky (L), ktoré držia výplne, sa nemôžu samovoľne uvoľniť z chrbtového operadla.

Ako sedačku nakloniť

Potiahnite rukoväť na reguláciu naklonenia (A) a súčasne posuňte sedačku dopredu alebo dozadu, aby sa dosiahlo želané naklonenie (obr. 9).

Pozor: po uvoľnení rukoväte vždy skontrolujte, či je sedačka zablokovaná v želanej polohe.

Používanie sedačky

Umiestnite autosedačku na jedno zo zadných sedadiel alebo na predné sedadlo na strane spolujazdca.

Pozor: sedačka musí byť umiestnená v smere jazdy vozidla.

Pozor: v niektorých štátoch zákon o cestnej premávke zakazuje umiestnenie autosedačiek na predné sedadlá: overte si túto skutočnosť v zákone o cestnej premávke štátu, v ktorom sa nachádzate.

Pozor: nikdy neumiestňujte autosedačku na predné sedadlá v prípade, že sa na nich nachádza aktívny airbag.

Pozor: nikdy neumiestňujte autosedačku na sedadlo, ktoré je vybavené len horizontálnym bezpečnostným pásom.

Pozor: nekladajte žiadne predmety medzi autosedačku a sedadlo.

Pozor: nikdy neumiestňujte autosedačku na sedadlá, ktoré sa dajú otáčať, alebo ktoré sú otočené v protismere jazdy auta.

Inštalácia autosedačky v aute

Položte autosedačku na sedadlo auta tak, aby dokonale doliehala na sedadlo a chrbtové operadlo (obr. 10).

Pozor body prechodu bezpečnostných pásov sú označené červenou farbou. Neprevliekajte bezpečnostné pásy cez iné miesta ako sú tie, ktoré sú na to určené.

Sedačku úplne nakloňte, aby ste si uľahčili prevlečenie bezpečnostných pásov.

Preveďte brušný bezpečnostný pás auta medzi základňou (K) a sedačkou (I) (obr. 11). Zapnite bezpečnostný pás auta (obr. 12). Uvoľnite jazýček úchytky pásu (J) nachádzajúci sa na zadnej časti rámu; prevlečte diagonálny pás auta cez úchytku pásu (obr. 13). Pozor: bezpečnostné pásy auta poriadne napnite, aby nebolí príliš voľné. Pozor: skontrolujte, aby bezpečnostný pás auta nebol nikde zamotaný.

Odmontovanie sedačky

Odpnite bezpečnostný pás auta. Uvoľnite jazýček a vyťahnite pás z úchytky pásu (J). Uvoľnite pás sedačky a nechajte, aby sa namotal.

Ako dieťa umiestniť do sedačky

Stlačte červené tlačidlo pracky (E), aby sa otvorila (obr. 14). Uvoľnite pracky nachádzajúce sa na bokoch sedačky (obr. 15). Usad'te dieťa do autosedačky. Spojte úchytky pracky. Vsuňte úchytky do pracky (E). Budete počuť kliknutie, čo znamená, že pracka je správne zatvorená (obr. 16). Potiahnite pás predného regulátora (B), aby bezpečnostné pásy sedačky dieťa pridržiavali v správnej polohe (obr. 17). Výplne (F) umiestnite tak, aby ležali na pleciah dieťaťa (obr. 18). **Pozor: počas jazdy pravidelne kontrolujte, či sa dieťa neodpútalo z autosedačky.**

Ako dieťa odpútať z autosedačky

Stlačte regulačné tlačidlo (C) a súčasne potiahnite oba bezpečnostné pásy (G) sedačky, aby sa uvoľnili. Stlačte červené tlačidlo pracky (E), aby sa pracka otvorila. Vyťahnite bezpečnostné pásy a uvoľnite z nich dieťa.

Udržba

Stiahnite celý poťah (H), aby ste ho vyprali.

Stiahnutie poťahu:

Stlačte červené tlačidlo pracky (E), aby sa pracka otvorila. Vyťahnite výplň pracky (D). Uvoľnite oba bezpečnostné pásy z úchytky v tvare T (M) nachádzajúcej sa na chrbtovom operadle sedačky. Vyťahnite pásy z chrbtového operadla a z výplní. Vyťahnite obe kovové úchytky (L) z chrbtového operadla. Stiahnite poťah z plastového krytu regulátora (C). Prevlečte pás (G) cez očko na poťahu. Nadvihnite polystyrén. Uvoľnite gumičky, ktoré pridržiavajú poťah. Umiestnite polystyrén do pôvodnej polohy, aby ste ho nepoškodili.

Pri navliekaní poťahu zopakujte vyššie uvedené operácie v opačnom poradí.

Pozor: po navlečení poťahu starostlivo skontrolujte správnu montáž pásov a výplní. Dodržiavajte pokyny na pranie uvedené na štítku poťahu. Plastové časti čistite vlažnou vodou a mydlom - nepoužívajte agresívne čistiace prostriedky. Pozor: poťahy tvoria súčasť autosedačky. Autosedačka nesmie byť používaná bez poťahu. Pri výmene poťahu musíte použiť originálny poťah.

Záruka

Podmienky záruky nájdete na internetových stránkach www.bellelli.com.

Pomembno

Čestitamo vam in se vam zahvaljujemo za nakup vašega novega otroškega avtosedeža.

Ta avtosedež je bil načrtovan tako, da je za vašega otroka kar najbolj udoben in da ga čimbolj zavaruje. Da bi zagotovili večjo varnost otroka, je treba izdelek pravilno uporabljati. Raziskave kažejo, da veliko avtosedežev v vozila ni nameščenih pravilno, zaradi česar je zmanjšana njihova učinkovitost v primeru nesreče. **Skrbno preberite navodila, preden začnete uporabljati sedež, strogo se jih držite in jih shranite za nadaljnjo uporabo.** Predalček na zadnji strani avtosedeža je najbolj primerno mesto za shranjevanje navodil za uporabo.

Uporaba avtosedeža zelo zmanjša tveganje poškodb v primeru nesreče. Večina nesreč se namreč zgodi v mestu: **vedno uporabljajte avtosedež, tudi za kratke razdalje.** Otroka med vožnjo nikoli ne pestujte: v primeru nesreče bi se lahko izkazalo, da ga ne morete zadržati v naročju.

Dodatne informacije o uporabi avtosedeža so na voljo na www.bellelli.com.

Če imate dodatna vprašanja ali pripombe, se obrnite na prodajalca.

SL

Opozorila

- 1 - Ta pripomoček za zadrževanje otrok je bil klasificiran kot univerzalen v skladu s pravilnikom št. 44, z osvežitvami iz serije 04. Primeren je za splošno uporabo v vozilih in je združljiv z večino, vendar ne z vsemi sedeži.
- 2 - Popolno združljivost je mogoče lažje doseči v primerih, ko proizvajalec vozila v priložniku izjavi, da je vozilo pripravljeno za nameščanje "univerzalnih" avtomobilskih stolčkov za tako stare otroke.
- 3 - Ta pripomoček ima lastnosti "univerzalnega" v skladu z najstrožjimi merili homologizacije glede na predhodne modele, ki teh meril niso dosegli.
- 4 - Primeren je le za uporabo v vozilih, opremljenih s 3-točkovnim statičnim varnostnim pasom in z navijanjem glede na pravilnik UN/ECE št. 16 ali enakovredni standard.

5 - Če te v dvomih, stopite v stik s proizvajalcem ali s prodajalcem avtosedeža.

Pomembne informacije

Varnost

Vedno skrbno upoštevajte navodila za uporabo. Na avtosedežu ne smete izvajati nobenih nedovoljenih posegov.

Opozorilo: nepravilno razstavljanje ali nedovoljena raba avtosedeža lahko ogrozita otrokovo varnost.

Avtosedež postavite tako, da ga ne morejo poškodovati zapiranje vrat, nastavljanje sedežev v avtomobilu in podobno.

Otroka nikoli ne puščajte samega v avtosedežu. Avtosedeža ne puščajte v avtu, če ta stoji na močnem soncu: plastični deli se lahko pregrejejo.

Prtljago in druge predmete v avtomobilski kabini skrbno pritrdite. Vsi sopotniki morajo biti v avtomobilu vedno pripeti.

Avtosedež pripnite na sedež z varnostnim pasom, tudi ko v njem ne vozite otroka.

Avtosedež redno pregledujte. Če se obrabi ali poškoduje, ga zamenjajte.

Ne uporabljajte izdelka, če so njegovi deli polomljeni ali jih ni.

Uporabljajte le originalne rezervne dele.

V primeru nesreče

Vse sopotnike je treba poučiti, kako otroka odpeti iz avtosedeža.

Po avtomobilski nesreči morate avtosedež zamenjati: morda je utrpel za prosto oko nevidne poškodbe.

Udobje

Jermenov, ki potekajo čez otrokovo telo, neategnite preveč.

Ko uporabljate avtosedež na zadnjem avtomobilskem sedežu, se prepričajte, da ima otrok dovolj prostora za noge; če je to potrebno, premaknite sprednji sedež naprej.

Med dolgimi vožnjami se večkrat zaustavite in naredite premor, tako da se lahko otrok prosto giblje.

Sestavni deli avtosedeža

Pred uporabo pregledajte, ali so bili dobavljeni vsi sestavni deli. Pomagajte si s sliko 1.

- A. Ročaj za nastavljanje naklona
- B. Jermenček regulatorja
- C. Gumb regulatorja
- D. Blazinica sponke
- E. Sponka
- F. Blazinice na varnostnih pasovih
- G. Varnostni pasovi
- H. Prevleka
- I. Sedež
- J. Zaustavljalnik pasu
- K. Podstavek
- L. Kovinska sponka blazinic
- M. Kovinska sponka v obliki črke T

Predhodno uravnavanje sedeža

Nastavite višino varnostnih pasov (G), preden namestite avtosedež v avtomobil.

Nastavljanje višine varnostnih pasov

Avtosedež postavite na tla.

Otroka posedite v avtosedež.

Preverite, ali so pasovi nastavljeni v položaj, ki je najbližji otrokovim ramenom, po možnosti na mesto, ki je tik nad rameni otroka (glejte sliko 2).

Kako premakniti varnostne pasove avtosedeža

Pritisnite regulator (C) in sočasno povlecite oba varnostna pasova (slika 3).

Odpnite varnostni pas s kovinskega spenjalnega člena v obliki črke T (M) za hrbtnim naslonom avtosedeža (slika 4).

Izvlcite varnostni pas iz hrbtnega naslona.

Izvlcite kovinsko sponko (L) skozi hrbtni naslon (slika 5).

Vstavite kovinsko sponko (L) in pas (G) na želeni višini (sliki 6 in 7).

Varnostni pas nazaj pripnite na sponko v obliki črke T (slika 8).

Enak postopek ponovite z drugim varnostnim pasom.

Opozorilo: prepričajte se, da gredo pasovi skozi blazinice (F) in da je gumirani del teh obrnjen proti otrokovemu telesu.

Opozorilo: prepričajte se, da pasovi niso zapleteni.

Opozorilo: prepričajte se, da se kovinske sponke (L), ki zadržujejo blazinice, ne morejo sneti s hrbtnega naslona.

Kako spreminjati naklon avtosedeža avtosedeža

Povlecite ročaj za uravnavanje naklona (A) in sočasno povlecite avtosedež naprej ali ga

potisnite nazaj, dokler ne dosežete želenega položaja (slika 9).

Opozorilo: ko spustite ročaj, vedno preverite, da je avtosedež blokiran v izbranem položaju.

Uporaba avtosedeža

Avtosedež postavite na enega od zadnjih avtomobilskih sedežev ali na sprednji, sopotnikov sedež.

Opozorilo: avtosedež mora biti postavljen v smeri vožnje vozila.

Opozorilo: v nekaterih državah prometni predpisi prepovedujejo nameščanje avtosedežev na sprednje avtomobilske sedeže - preverite, kakšni so predpisi v državi, v kateri ste.

Opozorilo: avtosedeža ne postavljajte na sprednji avtomobilski sedež, če je pred njim aktivirana zračna blazina.

Opozorilo: avtosedeža ne smete postaviti na avtomobilski sedež, opremljen le s trebušnim varnostnim pasom.

Opozorilo: med avtosedež in avtomobilski sedež ne nameščajte drugih predmetov.

Opozorilo: avtosedeža ne odlagajte na vrtljive sedeže ali na avtomobilske sedeže, ki so obrnjeni v nasprotno smer vožnje vozila.

Kako avtosedež namestiti v avtomobil

Avtosedež postavite na avtomobilski sedež, tako da se popolnoma prilega sedišču in hrbtnemu naslonu (slika 10).

Opozorilo: točke, na katerih so prevlečeni varnostni pasovi, so označene z rdečo barvo. Varnostnih pasov avtomobila ne vlecite skozi druga mesta.

Popolnoma spustite avtosedež, da bi olajšali prehod varnostnih pasov.

Povlecite trebušni del avtomobilskega pasu med podstavkom (K) in avtosedežem (I) (slika 11).

Pripnite avtomobilski varnostni pas (slika 12).

Spustite jeziček za zaustavljanje pasu (J) na zadnji strani lupine; diagonalni avtomobilski varnostni pas povlecite skozi zaustavljalnik pasu (slika 13).

Opozorilo: dobro zategnite avtomobilske varnostne pasove, da se ne bi avtosedež premikal. **Opozorilo:** preverite, da avtomobilski varnostni pas ni nikjer zapleten.

Kako izvlči avtosedež

Odpnite avtomobilski varnostni pas.

Spustite jeziček in izvlecite pas iz zaustavljalnika (J).

Izvlecite varnostni pas iz avtosedeža in pustite, da se navije na svoje mesto.

Kako v avtosedež položiti otroka

Pritisnite rdeči gumb na sponki (E), da bi jo odpeli (slika 14).

Odmaknite sponki in ju naslonite na stranici avtosedeža (slika 15).

Otroka položite v avtosedež.

Sestavite oba zgornja dela sponke.

Sestavljena dela sponke spnite s spodnjim delom sponke (E). Ko boste zaslišali klik, bo sponka pravilno speta (slika 16).

Povlecite jermenček sprednjega regulatorja (B), da bi varnostne pasove zategnili proti otroku (slika 17).

Na njihovo mesto na ramenih in prsih otroka postavite blazinice (F) (slika 18).

Opozorilo: Občasno med vožnjo preverite, da se otrok ni izvil iz avtosedeža.

Kako otroka vzeti iz avtosedeža

Pritisnite regulator (C) in sočasno povlecite oba varnostna pasova (G) avtosedeža, da bi ju sprostili.

SL

Pritisnite rdeči gumb na sponki (E), da bi jo odpeli. Izvlecite in odmaknite varnostna pasova od otroka.

Vzdrževanje

Prevleko (H) lahko popolnoma snamete, da bi jo oprali.

Da bi sneli prevleko:

Pritisnite rdeči gumb na sponki (E), da bi jo odpeli. Odstranite blazinico s sponke (D).

Odpnite oba varnostna pasova iz sponke v obliki črke T (M) za hrbtnim naslonom avtosedeža.

Izvlecite pasove iz hrbtnega naslova in iz blazinic. Izvlecite obe kovinski sponki (L) iz hrbtnega naslova.

Snemite prevleko plastičnega pokrovčka regulatorja (C).

Pas (G) povlecite skozi režo v prevleki.

Dvignite polistirol.

Snemite elastike, ki zadržujejo prevleko.

Polistirol položite nazaj v lupino, da se ne poškoduje.

Ponovite zgoraj opisane postopke v nasprotnem vrstnem redu, da bi prevleko namestili nazaj.

Opozorilo: ko namestite prevleko, skrbno preverite, ali so vsi varnostni pasovi in obloge pravilno nameščeni.

Upoštevajte navodila za pranje, ki jih najdete na etiketi na blagu.

Plastične dele operite z mlačno vodo in milom; ne uporabljajte agresivnih snovi.

Opozorilo: Prevleke so sestavni del avtosedeža: brez njih ga ne smete uporabljati. Prevleke lahko zamenjate le z originalnimi rezervnimi prevlekami.

Garancija

Garancijski pogoji so dostopni na spletni strani www.bellelli.com.

Fontos

Gratulálunk a választáshoz és köszönjük, hogy ezt az új autós gyerekülést megvásárolták.

Ezt a gyerekülést oly módon tervezték, hogy a legnagyobb kényelmet és a maximális biztonságot nyújtsa a gyermekük számára. A jobb védelem garantálásához nélkülözhetetlen az, hogy helyesen használják. A kutatások azt bizonyítják, hogy sok gyerekülést nem helyes módon szerelnek be és használnak, lecsökkentve ezáltal azok hatékonyságát baleset esetén. **Figyelmesen olvassák el a használati utasítást a gyerekülés használatá előtt, azt szigorúan tartásuk be és őrzik meg a későbbi elolvasás céljából.** A használati utasítás számára egy praktikus tartó van kialakítva a gyerekülés hátsó részében elhelyezett rekeszben.

Az autós gyerekülés használata erősen lecsökkenti a sérülés veszélyét baleset esetén. A balesetek többsége városban történik: **mindig használják az autós gyerekülést, még rövid távolságokra is.** Soha ne tartsák a gyermeket a karjukban: baleset esetén esetleg lehetetlen visszatartani.

A gyermekülés használatára vonatkozó, további információk a rendelkezésükre állnak a www.bellelli.com weboldalon. Kérdéseikkel és megjegyzéseikkel forduljanak az eladóhoz.

Figyelmeztetés

- 1 - Ez egy "Univerzális" gyermekrogzító szerkezet, amelyet a 44. sz. Szabályzat 04. sorozati módosítása hitelesít. Általánosan felhasználható a járművekben, azok legtöbb, de nem mindegyik ülésével kompatibilis.
- 2 - A tökéletes kompatibilitás könnyebben biztosítható azokban az esetekben, amelyekben a jármű gyártója igazolja a kézikönyvben, hogy a jármű alkalmas az "Univerzális" gyermekrogzító szerkezetek beépítésére a megfelelő korosztályú gyermekek számára.
- 3 - Ez a gyermekrogzító szerkezet "Univerzális" besorolást kapott szigorúbb elbírálási szempontok alapján az előző modellekhez képest, melyekhez nincs ilyen

figyelmeztetés csatolva.

- 4 - Csak a 16. sz. UN/ECE vagy ezzel egyenértékű előírás által engedélyezett, 3 pontos, sztatikus vagy öv visszatekerős, biztonsági övvel rendelkező járművekben használható.
- 5 - Kétely esetén kérjük ki a gyermekrogzító szerkezet gyártójának vagy a viszonteladójának véleményét.

Fontos információk

A biztonságért

Pontosan tartsák be a használati utasítást. Semmiképpen se javítsák vagy alakítsák át a gyerekülést.

Figyelem: A gyerekülés helytelen összeszerelése vagy nem megfelelő használata súlyosan veszélyeztetheti a gyermek biztonságát.

Oly módon helyezték el a gyerekülést, hogy az az ajtók zárásának, az ülések beállításának következtében vagy egyéb okokból ne sérüljön meg.

Ne hagyják őrizetlenül a gyermeket a gyerekülésben.

Ne hagyják a gyerekülést az autóban a napon: a műanyag részek túlmelegedhetnek.

Erősen rögzítsék a csomagokat vagy az egyéb tárgyakat az utastérben. Minden utasnak viselnie kell a biztonsági övet.

Rögzítsék a gyerekülést az üléshez az autó öveivel akkor is, amikor nem szállítanak gyermeket.

Rendszeresen vizsgálják meg a gyerekülést.

Törés vagy elhasználódás esetén azt cserélik ki. Ne használják a terméket, ha egyes részein törést tapasztalnak, vagy azok hiányoznak.

Csak eredeti alkatrészeket alkalmazzanak.

Baleset esetén

Minden utast tájékoztatni kell arról, hogy milyen módon lehet a gyermeket kivenni a gyerekülésből. Baleset után cserélik ki a gyerekülést: kívülről nem látható károsodások lehetnek rajta.

A kényelemért

Ne szorítsák meg túlságosan az övet a gyermek testén.

Amikor a gyerekülést az autó hátsó ülésén használják, ellenőrizték, hogy elég hely maradjon a gyermek lábának; esetleg egy kicsit húzzák előbbre az első ülést.

Gyakran álljanak meg a hosszú utazások

HU

folyamán, lehetővé téve a gyermek számára a szabad mozgást.

A gyerekülés alkotórészei

A használat előtt azonosítsák be a gyerekülés alkotórészeit. Figyelmesen tekintsek meg az 1. ábrát.

- A. Döntésállító fogantyú
- B. Szabályozó szíj
- C. Szabályozó gomb
- D. Csát párnázata
- E. Csát
- F. Biztonsági övek párnázata
- G. Biztonsági övek
- H. Huzat
- I. Ülés
- J. Biztonságiöv-rögzítő
- K. Alap
- L. Párnázat fémkapcsa
- M. T alakú fémkapocs

A gyerekülés előzetes beállítása

Állítsák be a biztonsági övek (G) magasságát, mielőtt a gyerekülést az autóba beszerelik.

A biztonsági övek magasságának beállítása

Helyezzék a gyerekülést a talajra.

Ültessék be a gyermeket a gyerekülésbe.

Ellenőrizzék, hogy az övek a gyermek vállaihoz legközelebb eső és lehetőleg épp a gyermek válla fölötti helyzetbe vannak-e beállítva (lásd 2. ábra).

Hogyan kell eltolni a gyerekülés biztonsági öveit

Nyomják meg a szabályozó gombot (C), és ezzel egy időben húzzák mindkét biztonsági övet (3. ábra).

Akasszák ki az egyik biztonsági övet a gyerekülés hátán lévő T alakú kapocsból (M) (4. ábra).

Húzzák ki az övet a háttámlából.

Húzzák ki a fémkapcsot (L) a háttámlából (5. ábra).

Illesszék be a fémkapcsot (L) és az övet (G) a kívánt magasságban (6. és 7. ábra).

Illesszék vissza az övet a T alakú kapocsba (8. ábra).

Ismételjék meg a műveleteket a másik övvel.

Figyelem: ellenőrizzék, hogy az övek átmenjenek a párnázaton (F), és hogy a gumis rész legyen a gyermek teste felé.

Figyelem: győződjenek meg arról, hogy az övek nincsenek megcsavarodva.

Figyelem: győződjenek meg arról, hogy a párnázatot tartó fémkapcsok (L) ne tudjanak kicsúszni a háttámlából.

Hogyan kell beállítani a gyerekülés dőlését

Húzzák meg a dőlésállító kart (A), és ezzel egy időben mozdítsák előre vagy hátra a gyerekülést úgy, hogy az elérje a kívánt dőlésszöveget (9. ábra).

Figyelem: a fogantyú elengedését követően mindig ellenőrizzék, hogy a gyerekülés rögzült-e a kiválasztott helyzetben.

A gyerekülés használata

Helyezzék a gyerekülést a hátsó ülések egyikére vagy az elülső utasülésre.

Figyelem: a gyerekülést a jármű menetirányában kell elhelyezni.

Figyelem: néhány országban a közlekedési rendszabály tiltja a gyerekülések beszerelését az első ülésekre: ellenőrizzék le azon ország közlekedési rendszabályában, ahol tartózkodnak.

Figyelem: ne helyezték a gyerekülést az első ülésekre, ha működőképes légzsák van beszerelve.

Figyelem: ne helyezték a gyerekülést olyan ülésre, amely csak vízszintes övvel rendelkezik.

Figyelem: ne tegyenek semmit a gyerekülés és a jármű ülése közé.

Figyelem: ne helyezték a gyerekülést elfordítható vagy a jármű haladási irányával ellentétes irányban elforgatott ülésre.

Hogyan kell beszerelni a gyerekülést az autóba

Helyezzék a gyerekülést az autó ülésére úgy, hogy az teljesen rátamaszkodjon az ülésre és a háttámlára (10. ábra).

Figyelem: a biztonsági övek rögzítési pontjai piros színnel vannak jelölve. Ne vezessék az autós biztonsági övet a feltüntetett pozícióktól eltérő részekben.

Döntsek le teljesen a gyerekülést, hogy könnyebb legyen átvezetni a biztonsági öveket. Vezessék át az autó vízszintes biztonsági övét az alap (K) és a gyerekülés (I) között (11. ábra). Kapcsolják be az autó biztonsági övét (12. ábra). Engedjék le a váz hátsó részén található szíjrögzítő (J) nyelvét; vezessék át az autó átlós

övet a szíjrögzítőn (13. ábra).

Figyelem: jól feszítsék meg az autó övét az esetleges meglazulások kiküszöböléséhez.

Figyelem: ellenőrizték, hogy az autó öve egy ponton se legyen megcsavarodva.

Hogyan kell kiszerezni a gyerekülést

Csatolják ki az autó biztonsági övét.

Engedjék le a nyelvet, és húzzák ki az övet a szíjrögzítőből (J).

Húzzák ki az övet a gyerekülésből és hagyják feltekeredni.

Hogyan kell elhelyezni a gyermeket

Nyomják be a csat piros gombját (E) a kinyitásához (14. ábra).

Távolítsák el a csatokat, támasszák a gyerekülés oldalához (15. ábra).

Helyezzék el a gyermeket a gyerekülésben.

Illesszék egymásra a csat kapcsait.

Dugják be az egymásra illesztett kapcsokat a csatba (E). Egy kattánás jelzi a csat helyes záródását (16. ábra).

Húzzák meg az első szabályozószíjat (B) úgy, hogy a gyerekülés biztonsági övei a gyermekhez simuljanak (17. ábra).

Helyezzék el a párnákat (F) a gyermek vállán és mellkasán (18. ábra).

Figyelem: Az utazás folyamán időnként ellenőrizték, hogy a gyermek ne szabaduljon ki a gyerekülésből.

Hogyan kell kivenni a gyermeket

Nyomják meg a szabályozó gombot (C), és ezzel egy időben húzzák meg a gyerekülés mindkét biztonsági övét (G) a meglazításukhoz. Nyomják be a csat piros gombját (E) a kinyitásához.

Vegyék le a gyerekről a biztonsági öveket és távolítsák el azokat.

Karbantartás

Teljesen távolítsák el a huzatot (H) mosás céljából.

A huzat eltávolításához:

Nyomják be a csat piros gombját (E) a kinyitásához.

Vegyék ki a párnázatot a csatból (D).

Akasszák ki mindkét biztonsági övet a gyerekülés hátán lévő T alakú kapocsból (M).

Húzzák ki mindkét fémkapcsot (L) a háttámlából. Vegye le a szabályozó (C) m_anyag fedelének huzatát. Vezessék át az övet (G) a huzaton lévő nyíláson.

Emeljék fel a polisztirol elemet.

Válasszák le a gumiszalagokat, amelyek a huzatot rögzítik.

Helyezzék vissza a polisztirol elemet a vázba azért, hogy nehogy megsérüljön.

Ellentétes irányban ismételjék meg a fentiekben leírt műveleteket a huzat visszahúzásához.

Figyelem: a huzat visszahúzása után figyelmesen ellenőrizték az övek és a párnázatok helyes felszerelését.

Tartsák be a szövet címkéjén feltüntetett mosási előírásokat.

Mossák le a műanyag részeket langyos, szappanos vízzel; ne használjanak agresszív anyagokat.

Figyelem: A huzat a gyerekülés részét képezi: a gyerekülés a huzat nélkül nem használható. A huzatot csak eredeti darabbal lehet lecserélni.

Garancia

A garanciális feltételeket megtalálja a www.bellelli.com honlapon.

Svarīgi

Apšveicam un pateicamies par mūsu jaunā automašīnas sēdekliša iegādi

Šis sēdeklišs ir projektēts, lai sniegtu maksimālu ērtību un maksimālu drošību Jūsu bērnam. Lai nodrošinātu labāko aizsardzību, ir nepieciešams to izmantot pareizi. Pētījumi atklāja, ka daudzi sēdekliši netiek uzstādīti un izmantoti pareizā veidā, tādējādi samazinot to efektivitāti negadījuma laikā. **Vispirms rūpīgi izlasiet instrukcijas pirms sēdekliša lietošanas, stingri tās ievērojiet un saglabājiet informācijas iegūšanai.** Ērta vieta instrukciju rokasgrāmatas uzglabāšanai ir kastīte sēdekliša aizmugurējā daļā.

Sēdekliša izmantošana ļoti ievērojami samazina ievainojumu risku negadījuma laikā. Negadījumu notiek pilsētā: **vienmēr izmantojiet automašīnas sēdekli, arī neilgiem braucieniem.** Nekad neturiet mazuli rokās: negadījuma laikā viņu nav iespējams noturēt.

Sīkāka informācija par sēdekliša izmantošanu ir pieejama www.bellelli.com.

Ar jautājumiem un komentāriem griezieties pie pārdevēja.

Brīdinājumi

- 1 - Šis ir "Universale" aprikojums bērnu nostiprināšanai, apstiprināts saskaņā ar Noteikumu N°44, labojumiem 04. Piemērots kopējai lietošanai transportlīdzekļos un atbilstošs lielākai daļai, bet ne visiem, sēdekļiem tajos.
- 2 - Ideāla atbilstība ir vieglāk sasniedzama gadījumos, kad transportlīdzekļa projektētājs rokasgrāmatā paziņojis, ka tas ir paredzēts "Universale" bērnu aprikojuma uzstādīšanai norādītajā vecuma grupā.
- 3 - Šis aprikojums bērnu nostiprināšanai ir kvalificēts kā "Universale", saskaņā ar apstiprināšanas kritērijiem, kas ir daudz stingrāki attiecībā pret iepriekšējiem modeļiem, kuriem šādas norādes nebija.
- 4 - Piemērots tikai lietošanai transportlīdzekļos, kas aprīkoti ar drošības jostām ar 3 balsta punktiem var ar rulliņiem, kas apstiprināti pamatojoties uz Noteikumu UN/ECE N°16 vai līdzīgu standartu.

- 5 - Šaubu gadījumā konsultējaties ar aprikojuma bērnu nostiprināšanai ražotāju vai pārdevēju.

Svarīga informācija

Drošībai

Rūpīgi sekojiet lietošanas instrukcijām.

Nekādā veidā neizjauciet vai nepārtaisiet sēdekli.

Uzmanību: sēdekliša nepareiza uzstādīšana vai neatbilstoša izmantošana var apdraudēt bērna drošību.

Novietojiet sēdekli tādā veidā, lai nepakļautu bojājumiem, aizverot durvis, regulējot sēdekļus vai līdzīgi.

Neatstājiet mazuli sēdekli bez pieskatīšanas.

Neatstājiet automašīnā novietotu sēdekli saulē: plastmasas daļas varētu pārkarst.

Stingri nostipriniet bagāžu vai citus priekšmetus kabīnē. Visiem pasažieriem jāizmanto drošības jostas.

Nodrošiniet sēdekli uz sēdekļa ar automašīnas jostām, arī kad nevedat mazuli.

Regulāri pārbaudiet sēdekli. Nomainiet to plīšanas vai nolietošanās gadījumā.

Neizmantojiet produktu, ja kādas tā daļas ir salauztas vai to trūkst.

Izmantojiet tikai oriģinālās rezerves daļas.

Negadījuma gadījumā

Visiem pasažieriem jābūt apmācītiem kā atbrīvot bērnu no sēdekliša.

Pēc negadījuma nomainiet sēdekli: iespējams, ka ir bojājumi, kurus vizuāli nevar redzēt.

Ērtībai

Nesavelciet jostas pārāk stingri uz bērna ķermeņa.

Kad sēdeklišs tiek izmantots uz mašīnas aizmugurējā sēdekļa, pārliecinieties, ka paliek brīva vieta bērna kājām; ja nepieciešams, pārvietojiet priekšējo sēdekli nedaudz uz priekšu.

Ilgu ceļojumu laikā veiciet biežas apstāšanās, lai ļautu mazulim brīvi izkustēties.

Sēdekliša sastāvdaļas

Iepazīstieties ar sēdekliša sastāvdaļām pirms tā izmantošanas. Uzmanīgi aplūkojiet 1. attēlu.

- A. Slīpuma iestatišanas rokturis
- B. Regulētāja josta
- C. Regulētāja taustiņš
- D. Sprādzes polsterējums
- E. Sprādze
- F. Drošības jostas polsterējums
- G. Drošības josta
- H. Pārvalks
- I. Sēdekļītis
- J. Jostas skava
- K. Pamatne
- L. Metāla aptvere polsterējumam
- M. Metāla T-veida aptvere

Sēdekļa iepriekšējā noregulēšana

Noregulējiet drošības jostas (G) augstumu pirms sēdekļa uzstādīšanas automašīnā.

Drošības jostas augstuma noregulēšana

Atbalstiet sēdekļi pret zemi
iesēdiniet bērnu sēdekļi.

Pārliecinieties, ka siksnas ir noregulētas pozīcijā, kas ir vistuvākā bērna lāpstiņām, un, vēlams, pozīcijā, kas atrodas tieši virs bērna lāpstiņām (skat. 2. att.).

Kā pārvietot sēdekļa drošības jostas

Piespiediet regulētāja taustiņu (C) un vienlaicīgi velciet abas drošības siksnas (3. att.).

Atsprādzējiet vienu drošības siksnu no T-veida aptveres (M), kas atrodas sēdekļa aizmugurē (4. att.).

Izvelciet siksnu no atzveltnes.

Izvelciet metāla āķi (L) no atzveltnes (5. att.).

Noregulējiet metāla āķi (L) un siksnu (G) uz vēlamo augstumu (6. un 7. att.).

Atkal sasprādzējiet siksnu ar T-veida aptveri (8. att.).

Atkārtojiet tās pašas darbības ar otru siksnu.

Uzmanību: pārliecinieties, ka siksnas šķērso polsterējumu (F) un gumijotā daļa ir pagriezta pret bērna ķermeni.

Uzmanību: pārliecinieties, ka jostas nav savijušās.

Uzmanību: pārliecinieties, ka metāla āķi (L), kas tur polsterējumus, nevar atdalīties no atzveltnes.

Kā noliekt sēdekļi

Pavelciet slīpuma regulēšanas rokturi (A) un vienlaicīgi pārvietojiet sēdekļi uz priekšu vai atpakaļ, lai sasniegtu nepieciešamo slīpumu (9. att.).

Uzmanību: pēc roktura atlaišanas vienmēr pārliecinieties, ka sēdekļi ir bloķēti izvēlētajā pozīcijā.

Sēdekļa izmantošana automašīnā

Novietojiet sēdekļi uz viena no aizmugurējiem krēsliem vai blakus uz priekšējā pasažiera sēdekļa.

Uzmanību: sēdekļi jānovieto transportlīdzekļa kustības virzienā.

Uzmanību: dažās valstīs ceļu satiksmes noteikumi aizliedz uzstādīt sēdekļi uz priekšējiem sēdekļiem: pārbaudiet ceļu satiksmes noteikumus valstī, kurā atrodaties. Uzmanību: nenovietojiet sēdekļi uz priekšējiem sēdekļiem, ja tur tiek izmantots gaisa spilvens.

Uzmanību: nenovietojiet sēdekļi uz sēdekļa, kur ir tikai horizontālā josta.

Uzmanību: nelieciet neko starp sēdekļi un sēdekli.

Uzmanību: nenovietojiet sēdekļi uz sēdekļiem, kuri griežas vai vērsti transportlīdzekļa kustībai pretējā virzienā.

Kā uzstādīt sēdekļi automašīnā

Novietojiet sēdekļi uz automašīnas sēdekļa, tā, lai tas pilnībā atbalstītos pret sēdekli un atzveltni (10. att.).

Uzmanību: Punkti, caur kuriem izvilktas drošības jostas, ir apzīmēti sarkanā krāsā. Neizmantojiet automašīnas drošības jostas citādos stāvokļos kā norādīts šeit.

Pilnībā nolieciet sēdekļi, lai atvieglotu drošības siksnu izvilkšanu.

Izvelciet automašīnas vēdera līmeņa jostu starp pamatni (K) un sēdekļi (I) (11. att.).

Sasprādzējiet automašīnas drošības jostas (12. att.).

Nolaidiet jostas skavas mēlīti (J), kas ir izvietota apakšējā šasijas daļā; izvediet automašīnas diagonālo jostu caur jostas skavu (13. att.).

Uzmanību: stingri pievelciet automašīnas jostas, lai novērstu rotaļāšanos.

Uzmanību: pārbaudiet, vai automašīnas josta nav sagriezies kādā no punktiem.

Kā noņemt sēdekļi

Atvienojiet automašīnas drošības jostu.

Nolaidiet mēlīti un izņemiet siksnu no skavas (J). Noņemiet jostu no sēdekļa un atstājiet atritinātu.

Kā novietot mazuli

Piespiediet siksnas sarkano pogu (E), lai to atvērtu (14. att.).

Nolieciet malā sprādzes, atbalstot tās pret sēdekļa sāniem (15. att.)

Novietojiet mazuli sēdekļīti.

Savienojiet sprādzes āķišus.

Savelciet savienotos āķišus sprādzē (E). Klikšķis liecinās par pareizu sprādzes saslēgšanos (16. att.).

Paraujiet regulētāja priekšējo jostu (B), lai sēdekļa drošības jostas stingri piespiestos pie mazuļa (17. att.).

Novietojiet polsterējumus (F) uz mazuļa lāpstiņām un krūškurvja (18. att.).

Uzmanību: Ceļojuma laikā regulāri pārliecinieties, ka mazulis nav atbrīvojis no sēdekļa.

Kā atbrīvot mazuli

Piespiediet regulētāju (C) un vienlaicīgi paraujiet abas sēdekļa drošības jostas (G), lai palaistu tās vaļīgāk.

Piespiediet sarkano pogu uz sprādzes (E), lai to atvērtu.

Noņemiet un palaidiet vaļīgāk drošības jostas mazulim.

Apkope

Pilnībā noņemiet pārvalku (H), lai to izmazgātu.

Lai noņemtu pārvalku:

LV

Piespiediet sarkano slēdzi uz sprādzes (E), lai to atvērtu.

Noņemiet sprādzes polsterējumus (D).

Atsprādzējiet abas drošības siksnas no T-veida aptveres (M), kas atrodas sēdekļa aizmugurē.

Noņemiet siksnas no atzveltnes un polsterējumiem.

Noņemiet abus metāla āķus (L) no atzveltnes.

Noņemiet pārvalku no regulētāja plastmasas pārsega C.

Izvelciet siksnu (G) caur pārvalka cilpu.

Paceliet polistirolu.

Atbrīvojieties no saitēm, kas notur pārvalku.

Nolieciet atpakaļ polistirolu kulbā, lai nepakļautu bojājumam.

Atkārtot darbības, kas aprakstītas augstāk, pretējā kārtībā, lai no jauna saliktu pārvalku.

Uzmanību: pēc atkārtota pārvalka pielāgošanas uzmanīgi pārbaudiet pareizu jostu un slēdžu uzstādīšanu.

Ievērojiet mazgāšanas instrukcijas, kas norādītas uz auduma etiķetes.

Mazgāt plastmasas daļas ar siltu ūdeni un ziepēm; neizmantojiet stiprus mazgāšanas līdzekļus.

Uzmanību: Pārvalki ir galvenā sēdekļa sastāvdaļa: sēdekļīti nevar izmantot bez pārvalkiem. Pārvalkus drīkst nomainīt tikai ar oriģinālajām rezervēm daļām.

Garantija

Garantijas nosacījumus var skatīt tīmekļa vietnē www.bellelli.com.

Svarbu

Dėkojame ir sveikiname Jus įsigijus naują vaikišką automobilinę kėdutę.

Ši vaikiška kėdutė buvo suprojektuota taip, kad pasiūlyti didžiausią patogumą ir išskirtinį saugumą jūsų vaikui. Kad užtikrinti tinkamą apsaugą, kėdutę būtina teisingai naudoti. Tyrimai rodo, kad daugelis vaikiškų kėdučių buvo sumontuotos ir naudojamos nesilaikant nurodymų, tokiu būdu sumažinant jų veiksmingumą nelaimingo atsitikimo atveju. **Prieš vaikiškos kėdutės naudojimą atidžiai perskaitykite naudojimo instrukciją, kurią išsaugokite ir tolimesnėms konsultacijoms.** Patogi vieta instrukcijų vadovui laikyti - kėdutės galinėje dalyje esanti speciali erdmė.

Vaikiškos automobilinės kėdutės naudojimas kelionėje smarkiai sumažina traumų tikimybę avarijos metu. **Daugiausiai eismo įvykių nutinka mieste, todėl naudokite vaikišką kėdutę, net ir leisdamiesi į trumpiausią kelionę.** Automobilyje nelaikykite vaiko ant rankų, nes autoįvykio metu gali būti neįmanoma jo išlaikyti.

Papildomą informaciją apie vaikiškos kėdutės naudojimą galite rasti interneto puslapyje adresu www.bellelli.com.

Kilus klausimams ar turint pasiūlymų kreiptis į pardavėją.

Perspėjimai

- 1 - Tai „Universalus“ įrenginys vaikams, pagamintas pagal reglamentą Nr. 44 ir pakeitimus serijai 04. Šis įrenginys tinka beveik visų automobilių sėdynėms.
- 2 - Kai kurie gamintojai automobilių naudojimo instrukcijose nurodo, kad automobilyje gali būti įmontuojamas minėtas „Universalus“ įrenginys vaikams priklausomai nuo jų amžiaus.
- 3 - Šis įrenginys yra klasifikuojamas kaip „Universalus“, atsižvelgiant į pačius griežčiausius gamybos kriterijus lyginant su ankstesniais modeliais.
- 4 - Įrenginį vaikams galima naudoti tik tuose automobiliuose, kuriuose yra įrengti trijų taškų statiniai saugos diržai arba saugos diržai su suvyniojamuoju mechanizmu,

pagaminta pagal normatyvus JT/EKE Nr. 16 arba atitinkamus standartus.

- 5 - Abejojant kreitis į įrenginio gamintoją arba į pardavėją.

Svarbi informacija

Saugumui

Sekite kiekvieną naudojimo instrukcijos punktą. Jokiais būdais neperdirbinėkite ir nekeiskite vaikiškos kėdutės.

Dėmesio: netaisyklingas sumontavimas ar neteisingas vaikiškos kėdutės naudojimas gali sukelti rimtą pavojų vaiko saugumui.

Pritvirtinti vaikišką kėdutę taip, kad ji liktų nepažeidžiama uždaranč duris, reguliuojant sėdynes ir pan.

Nepalikti vaiko be priežiūros vaikiškoje kėdutėje. Nepalikti vaikiškos kėdutės mašinoje kaitinant saulei - plastmasinės detalės gali įkaisti.

Gerai pritvirtinti vežamą bagažą ir kitus daiktus automobilio salone. Visi keleiviai turi segėti saugos diržus.

Vaikišką kėdutę automobilyje pritvirtinkite saugos diržais net ir tuo atveju, jei joje nevežamas vaikas.

Kartkartėmis tikrinkite vaikišką kėdutę. Pakeiskite susidėvėjusią ar sulūžusią.

Nenaudokite įrengimo jei kai kurios jo dalys sulūžo ar esant detalių trūkumui.

Naudoti tik originalias detales.

Autoįvykio atveju

Visi keleiviai, esantys automobilyje, turi būti susipažinę su instrukcija, kaip išlaisvinti vaiką iš kėdutės.

Po avarijos pakeisti vaikišką kėdutę: gali būti vidinių gedimų, kurie nematomi iš išorės.

Patogumui

Nesuveržkite vaiko diržais per stipriai.

Jeigu naudojate kėdutę ant užpakalinių sėdynės, įsitikinkite, kad vaiko kojoms lieka pakankamai vietos, kitu atveju, pastumkite priekinę automobilio sėdynę dar į priekį.

Ilgų kelionių metu kartkartėmis sustokite ir leiskite vaikui laisvai pajudėti, išimkite jį iš vaikiškos kėdutės.

Vaikiškos kėdutės sudedamosios dalys

Prieš naudodami vaikišką kėdutę, susipažinkite su

visais žemiau išvardintomis pagrindinėmis dalimis. Ypatingą dėmesį atkreipkite į paveikslą Nr. 1.

- A. Nuolydžio reguliavimo rankena
- B. Regulatoriaus dirželis
- C. Diržų reguliavimo mygtukas.
- D. Sagties paminkštinimas
- E. Sagtis
- F. Saugos diržų paminkštinimai
- G. Saugos diržas
- H. Užvalkalas
- I. Kėdutė
- J. Diržo fiksatorius
- K. Bazinė atrama
- L. Metalinės užvalkalo sąsagos
- M. Metalinė T formos sąsaga

Įžanginis vaikiškos kėdutės reguliavimas

Prieš tvirtindami vaikišką kėdutę automobilyje, sureguliuokite saugos diržų (G) aukštį.

Saugos diržų aukščio reguliavimas

Padėkite vaikišką kėdutę ant žemės Pasodinkite vaiką į kėdutę.

Patikrinkite, kad saugos diržai būtų sureguliuoti kuo arčiau vaiko pečių, patariama, kad jie būtų šiek tiek aukščiau vaiko pečių (žiūrėti pav.2).

Kaip slankioti vaikiškos kėdutės saugos diržus

Nuspauskite reguliavimo mygtuką (C) ir tuo pačiu metu patraukite abu saugos diržus (pav.3).

Atsekite vieną saugos diržą nuo T formos apsaugos sąsagos (M), esančios užpakalinėje kėdutės dalyje (pav.4).

Ištraukite diržą iš už kėdutės atlošo.

Atsekite užpakalinę metalinę sąsagą (L) (pav. 5). Perkiškite užpakalinę metalinę sąsagą (L) su diržu (G) į pagedidaujamą aukštį (pav. 6 ir 7) Diržą įstatykite atgal į T formos sąsagą (pav.8). Tuos pačius veiksmus pakartokite ir su antruoju saugos diržu.

Dėmesio: įsitikinkite, kad diržai praeina per paminkštinius (F) ir, kad guminė jų pusė yra pasukta link vaiko kūno.

Dėmesio: įsitikinkite, kad diržai nebūtų susisukę ar įstrigę.

Dėmesio: įsitikinkite, kad metalinės sąsagos (L), tvirtai laikančios minkštąją kėdutės sėdynės dalį, neatsilaisvintų.

Kaip palenkti kėdutę

Patraukite pasvyrimo rankenos reguliatorių (A) ir tuo pačiu metu judinkite kėdutę pirmyn arba atgal tol kol rasite tinkamą pasvyrimo padėtį (pav. 9).

Dėmesio: kai atleisite pasvyrimo rankenos reguliatorių, įsitikinkite, kad kėdutė įsitvirtino ir užsifiksavo pasirinktoje padėtyje.

Kėdutės naudojimas

Tvirtinkite vaikišką kėdutę ant užpakalinių sėdynių arba ant priekinės keleivio sėdynės.

Dėmesio: kėdutė turi būti tvirtinama automobilio judėjimo kryptimi.

Dėmesio: kai kurių valstybių kelių eismo taisyklės draudžia vaikiškų kėdučių tvirtinimą ant priekinių sėdynių: pasitikrinkite kelių eismo taisyklių nurodymus toje valstybėje, kurioje randatės. Dėmesio: netvirtinkite vaikiškos kėdutės ant priekinės sėdynės, jei ten yra oro saugos pagalvė.

Dėmesio: netvirtinkite vaikiškos kėdutės sėdynėje, kuri turi tik vieną horizontalų diržą.

Dėmesio: nedėkite tarp vaikiškos kėdutės ir sėdynės.

Dėmesio: netvirtinkite vaikiškos kėdutės ant sukamų ar ant sėdynių, kurios yra sumontuotos prieš automobilio judėjimo kryptį.

Kaip tvirtinti kėdutę automobilyje

Padėkite kėdutę ant automobilio sėdynės taip, kad ji gerai prispaustų prie sėdynės ir prie nugaros atlošo (pav. 10).

Dėmesio: saugos diržų praėjimo kiaurymės pažymėtos raudonai. Neverkite kėdutės saugos diržų automobilyje kitaip nei nurodyta. Palenkite kėdutę taip, kad galėtumėte palengvinti saugos diržų pervėrimą.

Apatine saugos diržo dalimi apjuoskite kėdutės atramą (K) ir kėdutę (I) (pav. 11).

Prisekite automobilio saugos diržą (pav. 12).

Nuleiskite žemyn liežuvelį ir ištraukite diržo fiksatorių (J), praleiskite viršutinę diržo dalį į prisekite automobilio diržą. (pav. 13).

Dėmesio: gerai suveržkite automobilio saugos diržus, kad kėdute nejudėtų.

Dėmesio: pakontroliuokite, kad automobilio diržai nebūtų susisukę ar įstrigę.

Kaip išmontuoti kėdutę iš automobilio

Atsegti automobilio saugos diržus.

Nuleiskite žemyn liežuvelį ir ištraukite diržo fiksatorių (J).

Atsekite saugos diržus ir leiskite jiems susisukti.

Kaip pasodinti vaiką į kėdutę

Nuspauskite raudoną sagties (E) mygtuką ir atsekite ją. (pav.14)

Atremkite sagties dalis į kėdutės šonus, (pav.15)

Pasodinkite vaiką į kėdutę.

Sujungti sagties diržus.

Įkiškite sąsagas į sagtį (E). Pasigirdęs spragtelėjimas reiškia, kad sagtis užsegta tinkamai (pav.16).

Patraukite priekinį regulatoriaus dirželį (B), kad kėdutės saugos diržai išsitemtų prigludami arčiau vaiko kūno (pav.17).

Pataisykite, kad diržų paminkštinimai būtų ant vaiko pečių ir krūtinės ląstos srities. (pav. 18).

Dėmesio: Kelionės metu nuolat tikrinkite ar vaikas neišsilaisvino iš kėdutės.

Kaip išlaisvinti vaiką iš kėdutės

Nuspauskite reguliavimo mygtuką (C) ir tuo pačiu metu patraukite abu kėdutės saugos diržus (G), kad juos atlaisvintumėte.

Paspauskite raudoną sagties mygtuką (E) ir atsekite ją.

Atsekite saugos diržus ir prilaikydami juos atitolinkite nuo vaiko.

Priežiūra

Nuimkite užvalkalą (H) norėdami jį išplauti.

Kad nuimti užvalkalą:

Paspauskite raudoną sagties mygtuką (E), ji atsisegs.

Nuimkite sagties paminkštinimą (D).

Atsekite abu saugos diržus nuo T formos sąsagos (M), esančios užpakalinėje kėdutės dalyje.

Ištraukite diržus iš nugaros atlošo ir užvalkalo.

Ištraukite abi metalines sąsagas (L) iš atlošo.

Numaukite užvalkalą nuo plastmasinio diržų regulatoriaus (C) dangtelio.

Ištraukite diržą (G) per užvalkale esančią kilpą. Iškelkite polistirolą.

Išlaisvinkite užvalkalą nuo elastinių laikiklių.

Padėkite polistirolą padėti atgal į kėdutę, kad nepažeistumėt.

Norėdami vėl užmauti užvalkalą ant kėdutės pakartokite visus atliktus veiksmus atbuline eiga.

Dėmesio: po to kai užmausite užvalkalą, pakontroliuokite diržų prisegimus ir visus kėdutės minkštuosius įdėklus.

Laikykitės audinio etiketėje pateiktų valymo nurodymų.

Plastmasines kėdutės dalis plaukite vandeniu su muilu, nenaudokite stipraus poveikio medžiagų.

Dėmesio: Užvalkalas yra sudedamoji kėdutės dalis: vaikiška kėdutė negali būti naudojama be užvalkalo. Užvalkalai gali būti keičiami tik į originalius.

Garantija

Garantijos sąlygas rasite interneto puslapyje www.bellelli.com.

Õnnetused ja tänu, et ostsite endale uue auto turvatooli.

See turvatool on valmistatud selleks, et tagada teie lapsele maksimaalne mugavus ja turvalisus. Turvatooli tuleb kasutada ettenähtud viisil, et tagada parim kaitse. Uuringud näitavad, et paljusid turvatoole ei paigaldata ja ei kasuta õigesti, vähendades sellega õnnetuse korral nende efektiivsust. **Lugege tähelepanelikult juhendit enne turvatooli kasutamist, järgige seda rangelt ja säilitage juhend hilisemaks nõustamiseks.** Juhendi mugavaks säilitamiseks on turvatooli tagumisel poolel väike sahtel.

Turvatooli kasutamine vähendab järsult vigastuste riski autoõnnetuse korral. Enamus õnnetusi juhtub linnas: **kasutage alati turvatooli, ka lühikestel sõitudel.** Ärge hoidke kunagi last süles: õnnetuse puhul võib lapse kinnihoidmine kujuneda võimatuks.

Lisainformatsiooni turvatooli kasutamise kohta leiате interneti leheküljelt www.belleli.com. Küsimuste ja kommentaaridega pöörduge müüja poole.

Hoiatused

- 1 - See "Universaalne" laste otstarbeks mõeldud seade on, kinnitatud vastavalt N°44. relemendis, parandustega 04.seerias. On mõeldud üldiseks kasutamiseks ja sobib enamiku, kuid mitte kõigi autode istmetele.
- 2 - Täiuslikku sobivust on kergem saavutada juhtudel, kui sõiduki valmistaja teavitab juhendis, et see sõiduk näeb ette kindlas vanuses laste otstarbeks mõeldud "Universaalse" seadme paigalduse.
- 3 - See seade on klassifitseeritud "Universaalseks", vastavalt heakskiitmiskriteeriumitele, mis on karmimad võrreldes eelmistega, mis ei vasta käesolevale teadaandele.
- 4 - Sobiv vaid kasutamiseks sõidukites, mis on varustatud 3 punkti staatika- või rulli kerijaga turvavöödega, kinnitatud UN/ECE N°16 Relemendi või standard ekvivalentsi baasil.
- 5 - Kahtluse korral, võtta ühendust seadme tootja või edasimüüjaga.

Turvalisuse tagamiseks

Järgige kasutusjuhendit rangelt.

Ärge muutke ega käsitsege turvatooli mitte mingil muul viisil.

Tähelepanu: turvatooli vale paigaldus või kasutus võivad seada lapse turvalisuse tõsisesse ohu.

Paigaldage turvatool nii, et see ei saaks vigastada ukse sulgemisel, istmete reguleerimisel või muul sarnasel viisil.

Ärge jätke last järelevalveta turvatooli.

Ärge jätke turvatooli autos otsese päikese kätte - plastikosad võivad kuumeneda.

Kinnitage kindlalt pagas ja muud esemed autosalongis. Kõik sõitjad peavad kinnitama turvavööd.

Kinnitage turvatool autoistmele turvavöödega ka siis, kui laps selles ei istu.

Kontrollige periooditi turvatooli. Asendage tool, kui see on katki või liiga kulunud.

Ärge kasutage toodet, kui selle mõningad osad puuduvad või on katkised.

Kasutage vahetamiseks ainult originaalosi.

Õnnetuse korral

Kõigile sõitjatele peab olema õpetatud, kuidas vabastada laps turvatoolist.

Asendage turvatool pärast autoõnnetust: võivad esineda väliselt mittenähtavad kahjustused.

Mugavus

Ärge tõmmake lapsel ohutusrihma liiga pingule. Kui turvatooli kasutatakse auto tagaistmel, veenduge, et lapse jalgadel oleks küllaldaselt ruumi. Kui vaja, tõmmake esiiste pisut ettepoole.

Tehke pikkade sõitude ajal peatusi, et laps saaks end vabalt liigutada.

Turvatooli osad

Enne turvatooli kasutamist tutvuge selle osadega. Vaadake tähelepanelikult joonist 1.

- A. Asendi reguleerimise käepide
- B. Regulaatori rihm
- C. Regulaatori nupp
- D. Pandla polster
- E. Pannal
- F. Rihma polster

| | |
|----|--------------------------|
| G. | Ohutusrihm |
| H. | Kate |
| I. | Lapse turvatool |
| J. | Ohutusrihma lukk |
| K. | Alus |
| L. | Polstri metallklamber |
| M. | T-kujuline metallklamber |

Lapse turvatooli eelnev reguleerimine

Enne turvatooli paigaldamist autosse reguleerige ohutusrihmad (g).

Ohutusrihmade kõrguse reguleerimine

Toetage turvatool maha.

Pange laps turvatooli.

Kontrollige, et ohutusrihmade kõrgus oleks reguleeritud lapse õlgadele võimalikult lähedale ja need asetseksid eelistatult lapse õlgadest veidi kõrgemal (vt joon. 2).

Kuidas muuta turvatooli rihmade kohta

Vajutage regulaatori nuppu (c) ja samaaegselt tõmmake mõlemat ohutusrihma (joon. 3)

Vabastage üks ohutusrihm T-kujulisest metallklambrist (m), mis asub lapse turvatooli tagaküljel (joon. 4).

Tõmmake ohutusrihm tagaküljest välja.

Tõmmake välja metallklamber (l) tagaküljelt (joon. 5).

Sisestage metallklamber (l) ja ohutusrihm (g) nõutud kõrgusel (joon. 6 ja 7).

Kinnitage uuesti ohutusrihm T-kujulise metallklambri külge (joon. 8)

Korrake seda protseduuri teise rihmaga.

Tähelepanu: Veenduge, et mõlemad rihmad oleksid tõmmatud läbi polstri (f) ja et kummiküljed oleksid lapse keha poole.

Tähelepanu: veenduge, et rihmad poleks keerdus.

Tähelepanu: veenduge, et metallklambri (l), mis hoiavad polstrit paigal, ei saaks tagaküljel lahti tulla.

Turvatooli kalde muutmine

Tõmmake asendi reguleerimise käepidet (a) ja samaaegselt liigutage istet ette- või tahapoole soovitud nurga alla (joon. 9).

Tähelepanu: kui olete käepideme vabastanud, kontrollige alati pärast, et turvatool on lukustatud valitud asendis.

Lapse turvatooli kasutamine

Paigaldage turvatool ühele tagumistest istmetest või esiistmele juhi kõrval.

Tähelepanu: turvatool peab olema paigaldatud esiküljega sõiduki liikumise suunas.

Tähelepanu: mõnes riigis keelab liikluseeskiri turvatooli paigaldamist esiistmele. Kontrollige selle riigi liikluseeskirju.

Tähelepanu: ärge paigaldage turvatooli esiistmele, kui õhupadi on kasutusele/aktiivne. Tähelepanu: ärge paigaldage turvatooli istmele, mis on varustatud vaid horisontaalse turvarihmaga.

Tähelepanu: ärge asetage midagi turvatooli ja istme vahele.

Tähelepanu: ärge paigaldage turvatooli pöörlevatele istmetele või istmetele, mis asetsevad seljaga sõidusuunas.

Kuidas lapse turvatool autosse paigutada

Asetage lapse turvatool istmele nii, et see toetuks täielikult vastu istet ja seljatuge (joon. 10).

Tähelepanu: ohutusrihmade paigalduspunktid on punased. Ärge paigaldage ohutusrihma teisiti kui näidatud.

Kallutage lapse turvatool täiesti taha, et hõlbustada auto turvavöö paigaldamist.

Pistke puusa turvavöö aluse (k) ja lapse turvatooli (l) vahelt läbi (joon. 11).

Kinnitage auto turvavöö (joon. 12).

Langetage ohutusrihma luku (j) haaki, mis asub tagapool; pistke rinna turvavöö läbi turvavöö luku (joon. 13).

Tähelepanu: tõmmake auto turvarihmad korralikult sirgu, et kõrvaldada võimalikke takistusi.

Tähelepanu: kontrollige, et auto turvavöö poleks keerdus.

Kuidas lapse turvatooli ära võtta

Vabastage auto turvavöö.

Laske haaki allapoole ja eemaldage turvavöö ohutusrihma lukust (j).

Tõmmake auto turvavöö lapse turvatoolist välja ja laske sellel sisse tõmbuda.

Kuidas last asetada

Vajutage pandla (e)avamiseks punast nuppu (joon. 14).

Eemaldage pandlad, toetades need turvatooli külgedele (joon. 15).

ET

Asetage laps turvatooli.

Ühendage pandla haagid.

Lükake mõlemad haagid korraga pandlasse (e).

Pandla sulgumisel on kuulda klõpsatust (joon. 16).

Tõmmake eesmise regulaatori rihma (b), et kinnitada laps kindlalt turvarihmadega turvatooli (joon. 17).

Sättige polstrid (f) lapse õlgadele ja rinnale (joon. 18).

Tähelepanu: kontrollige aeg-ajalt sõidu ajal, et laps püsiks kindlalt turvatoolil.

Kuidas last vabastada

Vajutage regulaatori nuppu (c) ja samaaegselt tõmmake turvatooli mõlemat ohutusrihma (g) nende lõdvendamiseks.

Vajutage pandla (e) avamiseks punast nuppu.

Tõmmake ohutusrihmad kõrvale ja eemaldage need lapselt.

Hooldus

Pesemiseks eemaldage kate (h) täielikult.

Vajutage pandla (e) avamiseks punast nuppu.

Eemaldage pandla polster (d).

Vabastage mõlemad ohutusrihmad T-kujulisest metallklambrist (m), mis asub lapse turvatooli tagaküljel.

Tõmmake ohutusrihmad tagaküljelt ja polstritest välja.

Tõmmake tagaküljelt välja mõlemad metallklambrid (l).

Eemaldage kate regulaatori (c) plastkorpuselt.

Viige pannal (g) läbi kattes oleva pilu.

Eemaldage polüstürool.

Vabastage kummid, mis hoiavad katet paigal.

Pange polüstürool tagasi, et seda mitte kahjustada.

ET

Katte tagasi panemiseks korrake vastupidises järjekorras ülalkirjeldatud toiminguid.

Tähelepanu: pärast voodri tagasi panemist kontrollige tähelepanelikult rihmade ja polstrite korrektset paigaldust.

Pidage kinni kanga küljes oleval etiketil näidatud pesemisujuhendist.

Peske plastikosi leige vee ja seebiga. Ärge kasutage agressiivseid puhastusvahendeid.

Tähelepanu: kate kuulub turvatooli juurde.

Turvatooli ei tohi ilma selle kasutada. Voodreid võib asendada vaid originaalkatetega.

Garantii

Garantiitingimusi on võimalik lugeda interneti leheküljelt www.bellelli.com.

Önemli

Yeni oto bebe koltuğunuzu satın aldığınız için tebrikler ve teşekkürler.

Bu bebe koltuğu çocuğunuza maksimum konfor ve maksimum güvenlik sağlamak için tasarlanmıştır. En iyi şekilde koruma sağlamak için, doğru şekilde kullanılması şarttır. Araştırmalar, bebe koltuklarının çoğunun doğru şekilde takılmadığını ve kullanılmadığını, bu nedenle bir kaza durumunda etkinliklerinin azaldığını göstermektedir. **Bebe koltuğunu kullanmadan önce talimatları dikkatlice okuyunuz, harfiyen uyunuz ve ileride başvurmak üzere saklayınız.** Bebe koltuğunun arka kısmındaki çekmece, talimat kitapçığı için kullanışlı bir yer bulunmaktadır.

Oto bebe koltuğunun kullanımı, kaza durumunda yaralanma riskini önemli ölçüde azaltır. Kazaların çoğunluğu şehir içerisinde meydana gelmektedir: **Oto bebe koltuğunu kısa mesafelerde bile daima kullanınız.** Çocuğu asla kucağınızda tutmayınız: Kaza anında tutmanız mümkün olmayabilir.

Bebe koltuğunun kullanımı hakkında daha fazla bilgi için www.bellelli.com internet adresini ziyaret ediniz. Sorularınız ve yorumlarınız için satıcıya başvurunuz.

Uyarılar

- 1 - Bu, 44 sayılı mevzuatın 04 serisine göre onaylanmış "Universal/Evrensel" bir çocuk tutma aygıtıdır. Araçlarda genel kullanım için uygundur ve araba koltuklarının büyük çoğunluğu için uygundur fakat hepsi için değildir.
- 2 - Mükemmel uygunluğa, araç üreticisinin aracın kullanma kılavuzunda ilgili yaş aralığındaki çocuklar için "Universal/Evrensel" çocuk tutma aygıtının yerleştirilmesini öngördüğünü beyan etmiş olması halinde daha kolay erişilir.
- 3 - Bu tutma aygıtı, bu yazıyı bulandırmayan önceki modellerine nispeten daha sıkı onaylama kriterlerine göre "Universal/Evrensel" olarak sınıflandırılmıştır.
- 4 - Sadece, 16 sayılı UN/ECE mevzuatına veya eşdeğer standartlara göre onaylanmış statik veya sarı 3 noktalı kemerle donatılmış araçlarda kullanım için uygundur.

5 - Şüphe duymanız halinde, tutma aygıtının üreticisi ile veya satıcı ile temas kurunuz.

Önemli bilgiler

Güvenlik

Kullanım talimatlarına harfiyen uyunuz. Bebe koltuğunu hiçbir şekilde kurcalamayınız veya üzerinde değişiklik yapmayınız. Dikkat: Bebe koltuğunun yanlış montajı veya uygunsuz kullanımı çocuğun güvenliğini ciddi anlamda tehlikeye atabilir. Bebe koltuğunu kapıların kapanması, koltukların ayarlanması gibi işlemlerden zarar görmeyecek şekilde yerleştiriniz. Asla çocuğunuzu bebe koltuğunda denetimsiz şekilde bırakmayınız. Bebe koltuğunu güneş altındaki arabanın içerisinde bırakmayınız: Plastik aksamlar aşırı şekilde ısınabilir. Kabinin içerisindeki bağımları veya diğer nesnelere sıkıca sabitleyiniz. Yolcuların tümü emniyet kemerlerini takmalıdır. Bebe koltuğunu, içerisinde çocuk taşınmasa bile arabanın kemerleri ile koltuğa sabitleyiniz. Bebe koltuğunu periyodik olarak kontrol ediniz: Kırılması veya eskimesi halinde değiştiriniz. Bazı kısımlarının kırık veya noksan olması halinde, ürünü kullanmayınız. Sadece orijinal yedek parçalar kullanınız.

Bir kaza durumunda

Yolcuların tümü çocuğun bebe koltuğundan nasıl çıkarılması gerektiği konusunda bilgilendirilmiş olmalıdır. Bir kaza sonrasında bebe koltuğunu değiştiriniz. Dışarıdan görünmeyecek şekilde hasar görmüş olabilir.

Konfor

Çocuğun bedeninin üzerindeki kemerleri fazla sıkmayınız. Bebe koltuğu arabanın arka koltuğu üzerinde kullanıldığında, çocuğun ayakları için yeterli boşluğun kaldığından emin olunuz; gerektiği takdirde ön koltuğu biraz öne itiniz. Uzun yolculuklarda, çocuğun serbestçe hareket etmesini sağlamak için sık sık mola veriniz.

Bebe koltuğunun bileşenleri

Kullanmadan önce bebe koltuğunun bileşenlerini öğreniniz. Şekil 1'i dikkatlice inceleyiniz.

- A. eğilme ayarlama kulpu
- B. ayarlayıcı kayışı
- C. ayarlayıcı düğmesi
- D. toka dolgusu
- E. toka
- F. emniyet kemeri dolguları
- G. emniyet kemerleri
- H. astar
- I. bebe koltuğu
- J. kemer tutucusu
- K. taban
- L. dolgu metal kancası
- M. T metal kanca

Bebe koltuğunun başlangıç ayarı

Bebe koltuğunu arabaya yerleştirmeden önce emniyet kemerlerinin (G) uzunluğunu/ yükseklğini kontrol ediniz.

Emniyet kemerinin uzunluğunun/ yükseklğinin kontrol edilmesi

Bebe koltuğunu yere dayayınız. Çocuđu bebe koltuđuna oturtunuz. Kemerlerin çocuđun omuzlarına en yakın konuma ve mümkünse çocuđun omzunun hemen üzerine ayarlandıklarından emin olunuz (bkz. Őekil 2).

Bebe koltuğunun emniyet kemerinin yerinin deđiřtirilmesi

Ayarlayıcının düğmesine (C) basınız ve aynı anda bebe koltuđunun emniyet kemerlerinin her ikisini de çekiniz (Őekil 3). Emniyet kemerinin birini bebe koltuđunun sırt dayanađının arka tarafında bulunan T kancadan (M) çıkarınız (Őekil 4). Kemerı sırt dayanađından çıkarınız. Metal kancayı (L) sırt dayanađından çıkarınız (Őekil 5). Metal kancayı (L) ve kemeri (G) istenilen yükseklğ'e geçiriniz (Őekil 6 ve 7). Kemeri T kancaya geri takınız (Őekil 8). Aynı iřlemi diđer kemere de uygulayınız. **Dikkat:** Kemerlerin dolgulardan (F) geçmesini ve yapışkan kısmın çocuđun bedenine dönük olmasını sađlayınız. **Dikkat:** kemerlerin bükülmemiř olduđundan emin olunuz. **Dikkat:** Dolguları tutan metal kancaların (L) sırt dayanađından çıkmadıđından emin olunuz.

Bebe koltuğunun arkaya yaslanması

Eđilme ayarlama kulpunu (A) çekiniz ve aynı anda bebe koltuđunu istenilen eđime ulařıncaya

kadar öne veya arkaya dođru itiniz (Őekil 9). **Dikkat:** kulpu serbest bıraktıktan sonra, bebe koltuđunun sečilken konuma kilitlenip kilitlenmediđini daima kontrol ediniz.

Bebe koltuğunun kullanımı

Bebe koltuđunu arka koltuklardan birinin üzerine veya ön kısımdaki yolcu koltuđunun üzerine yerleřtiriniz.

Dikkat: Bebe koltuđu aracın gidiř yönünde yerleřtirilmelidir.

Dikkat: Bazı ölkelerde bebe koltuklarının ön koltukların üzerine yerleřtirilmesi trafik kuralları tarafından yasaklanmıřtır: Bulunduđunuz ölkenin trafik kurallarını kontrol ediniz.

Dikkat: Hava yastıđının aktif olması halinde, bebe koltuđunu ön koltuklara yerleřtirmeyiniz.

Dikkat: Bebe koltuđunu sadece yatay emniyet kemeri ile donatılmıř bir koltuđun üzerine yerleřtirmeyiniz.

Dikkat: Bebe koltuđu ile koltuk arasına hiçbir Őey koymayınız.

Dikkat: Bebe koltuđunu döner koltukların veya aracın gidiř yönüne ters yönde çevrilmiř koltukların üzerine yerleřtirmeyiniz.

Bebe koltuğunun arabaya takılması

Bebe koltuđunu oturma bölümine ve sırt dayanađına tamamen dayanacak Őekilde araba koltuđunun üzerine yerleřtiriniz (Őekil 10).

Dikkat: Emniyet kemerlerinin gečilş noktaları kırmızı ile iřaretlenmiřtir. Arabanın emniyet kemerlerini belirtilenden farklı konumlara geçirmeyiniz.

Emniyet kemerlerinin geçmesini kolaylařtırmak için, bebe koltuđunu tamamen arkaya yaslayınız. Arabanın abdominal kemerini taban (K) ile bebe koltuđunun (I) arasından geçiriniz (Őekil 11). Arabanın emniyet kemerini takınız (Őekil 12). Gövdenin arka kısmında bulunan kayış tutucusunun dilini (J) ařađıya indiriniz; arabanın çapraz kemerini kayış tutucusuna geçiriniz (Őekil 13).

Dikkat: Olası oynamaları önlemek için arabanın kemerlerini iyice sıkınız.

Dikkat: Arabanın kemerinin hiçbir noktada bükülmüş olduđunu kontrol ediniz.

Bebe koltuğunun çıkarılması

Arabanın emniyet kemerini çözünüz. Dili ařađıya indiriniz ve kemeri kayış tutucusundan (J) çıkarınız.

Kemerin bebe koltuğundan çıkarınız ve sarılmasını bekleyiniz.

Çocuğun yerleştirilmesi

Kırmızı düğmeye basmak suretiyle tokayı (E) açınız (şekil 14).

Tokaları birbirlerinden uzaklaştırarak bebe koltuğunun yan taraflarına dayayınız (şekil 15).

Çocuğu bebe koltuğuna yerleştiriniz.

Tokanın kancalarını birleştiriniz.

Birleştirilmiş kancaları tokaya (E) geçiriniz Tokanın düzgün kapanmış olduğu bir tık sesiyle belirtilir (şekil 16).

Ön ayarlayıcının kayışını (B) çekerek bebe koltuğunun emniyet kemerinin çocuğu sarmasını sağlayınız (şekil 17).

Dolguları (F) çocuğun omuzlarının ve göğsünün üzerine yerleştiriniz (şekil 18).

Dikkat: Yolculuk esnasında çocuğun bebe koltuğundan çıkıp çıkmadığını periyodik olarak kontrol ediniz.

Çocuğun çıkarılması

Ayarlayıcıya (C) basınız ve aynı anda bebe koltuğunun her iki kemerini de (G) çekerek gevşemelerini sağlayınız.

Kırmızı düğmeye basmak suretiyle tokayı (E) açınız.

Emniyet kemerini çözünüz ve çocuktan uzaklaştırınız.

Bakım

Yıkamak için, astarı (H) tamamen çıkarınız.

Astarı çıkarmak için:

Kırmızı düğmeye basmak suretiyle tokayı (E) açınız.

Tokanın dolgusunu (D) çıkarınız.

Emniyet kemerlerinin her ikisini de bebe koltuğunun sırt dayanağının arka tarafında bulunan T kancadan (M) çıkarınız.

Emniyet kemerlerini sırt dayanağından ve dolgulardan çıkarınız.

İki metal kancayı (L) sırt dayanağından çıkarınız. Astarı ayarlayıcının plastik kapağından (C) çıkarınız.

Kemer (G) astarın deliğinden geçiriniz.

Polistireni çıkarınız.

Astarı tutan lastikleri serbest bırakınız.

Hasar görmemesi için, polistireni gövdenin içine geri koyunuz.

Astarı geri takarken yukarıda açıklanan işlemi ters yönde uygulayınız.

Dikkat: Astarı geri taktıktan sonra, kemerlerin ve dolguların düzgün takılıp takılmadığını dikkatlice kontrol ediniz.

Kumaşın etiketinin üzerinde belirtilen yıkama talimatlarına uyunuz.

Plastik aksamları ılık ve sabunlu su ile yıkayınız; aşındırıcı maddeler kullanmayınız.

Dikkat: Astarlar bebe koltuğunun tamamlayıcı parçalarıdır: Bebe koltuğu astarları olmaksızın kullanılamaz. Astarlar sadece orijinal yedekleri ile değiştirilebilir.

Garanti

Garanti maddelerini www.bellelli.com internet sitesinde bulabilirsiniz.

Это важно

Поздравляем и выражаем Вам благодарность за приобретение нового детского автокресла

Данное детское автокресло обеспечит максимум комфорта и безопасности для Вашего ребенка. Для обеспечения максимальной безопасности важно правильно им пользоваться. Исследования показали, что многие детские автокресла не имеют подходящих характеристик и соответственно не используются должным образом, и они малоэффективны в случае аварии. **Внимательно ознакомьтесь с данной инструкцией перед использованием детского автокресла, строго ее соблюдайте и сохраняйте для последующего применения.** Инструкцию удобно хранить за откидной крышкой, расположенной сзади детского кресла.

Благодаря использованию детского автокресла значительно снижается риск получения травмы в случае аварии. Большинство аварий происходит в городской зоне: **постоянно пользуйтесь детским автокреслом даже при переезде на небольшие расстояния.** Ни в коем случае не держите во время поездки детей на руках: в случае аварии их можно не удержать.

Дополнительно узнать о порядке пользования детским автокреслом можно на сайте www.bellelli.com. По любым вопросам или с замечаниями обращайтесь в магазин.

Предупреждение

- 1 - Данное детское автокресло является «универсальным». Оно сертифицировано в соответствии с Постановлением № 44, дополнения серии 04, и предназначено для применения в автомобилях, подходя для большинства, хотя и не всех, автомобильных сидений.
- 2 - Точность совмещения возможна тогда, когда производитель автомобиля заявляет в руководстве к автомобилю о возможности установки в нем «универсального» детского кресла для рассматриваемой возрастной группы.
- 3 - Данное детское автокресло отнесено к категории «универсального» при более строгих условиях по сравнению с более ранними модификациями, которые не сопровождаются таким предупреждением.
- 4 - Данное детское автокресло пригодно только в случае оснащения автомобиля статическими

ремнями безопасности с 3-мя точками крепления и с отводным механизмом, сертифицированными согласно Постановлению № 16 UN/ECE или требованиям других эквивалентных стандартов.

- 5 - При сомнении проконсультируйтесь у производителя детского автокресла или в магазине.

Важная информация

В целях безопасности

Строго соблюдайте данную инструкцию по применению.

Никим образом не подвергайте детское автокресло порче и не вносите в его конструкцию изменения.

Внимание: вследствие неправильной установки или использования детского кресла ребенок может подвергнуться большой опасности.

Располагайте детское кресло так, чтобы оно не повредилось при закрытии двери автомобиля, отрегулировав положение сидений или выполнив подобные операции.

Не оставляйте ребенка в детском автокресле без присмотра.

Не оставляйте детское автокресло в автомобиле при парковке в освещенном солнцем месте: пластиковые детали детского автокресла могут сильно нагреться. сумки, пакеты или другие предметы должны быть в автомобиле закреплены. Водитель и все пассажиры должны пристегнуть ремни безопасности.

Прикрепите детское автокресло к автомобильному сиденью ремнем безопасности автомобиля даже тогда, когда это кресло не используется.

Периодически проверяйте состояние детского автокресла. Замените кресло при появлении в нем признаков поломки или износа.

Не используйте детское автокресло при поломке или отсутствии любых его деталей.

Используйте только оригинальные запчасти.

В случае аварии

Всем пассажирам должно быть известно, как вытащить ребенка из автокресла.

После аварии детское автокресло нужно утилизировать и заменить на новое: оно может получить повреждение, которое невидимо при внешнем осмотре.

Комфорт

Не затягивайте ремень на теле ребенка слишком туго. Если автокресло располагается на заднем сиденье машины, убедитесь, что предусмотрено достаточное место для ног ребенка; при необходимости, переместите вперед переднее кресло.

При длительном путешествии часто делайте остановки, давая ребенку возможность подвигаться.

Составные части детского автокресла

Перед использованием детского автокресла определите расположение его компонентов. Внимательно изучите рисунок 1.

- A. Ручка регулировки наклона
- B. Регулирующий ремень
- C. Регулирующая кнопка
- D. Чехол застежки
- E. Застежка
- F. Чехлы ремней безопасности
- G. Ремни безопасности
- H. Чехол
- I. Кресло
- J. Стопор ремней
- K. Основание
- L. Металлическое крепление для подкладки
- M. Тройное металлическое крепление

Первоначальная регулировка детского автокресла

Перед закреплением кресла в автомобиле отрегулируйте высоту ремня безопасности (G).

Регулировка высоты ремня безопасности

Поставьте детское кресло на пол.

Посадите ребенка в кресло. Отрегулируйте положение ремней безопасности так, чтобы они расположились как можно ближе к плечам ребенка, лучше всего, чтобы они оказались немного выше плеч. (см. рис.2).

Как переместить ремень детского кресла

Нажмите на кнопку (C), одновременно потянув оба ремня безопасности (рис. 3).

Отсоедините один из ремней безопасности от тройного крепления (M), расположенного за спинкой кресла (рис. 4).

Извлеките ремень из спинки кресла.

Снимите металлическое крепление (L) со спинки (рис. 5). Расположите крепление (L) и ремень (G) на желаемой высоте (рис. 6 и 7).

Снова прикрепите ремень к тройному креплению (рис. 8). Прodelайте то же самое с другим ремнем.

Внимание: убедитесь, что ремень вдет в чехлы (F) и что он обращен прорезиненной стороной к ребенку.

Внимание: убедитесь, что ремни не перекручены.

Внимание: убедитесь, что металлические крепления

(L), удерживающие чехлы, не могут отстегнуться от спинки кресла.

Как наклонить сидение

Потяните за ручку регулировки наклона (A) и одновременно наклоните кресло вперед или назад, пока не установите кресло в желаемое положение (рис. 9).

Внимание: отпустив ручку, всегда проверяйте, заблокировано ли кресло в выбранном положении.

Использование детского автокресла

Установите детское автокресло на одном из задних сидений или на переднем пассажирском сиденье.

Внимание: ребенка нужно посадить лицом в сторону движения автомобиля.

Внимание: в некоторых странах правила дорожного движения запрещают установку детских автокресел на передних сиденьях: уточните это в правилах дорожного движения своей страны.

Внимание: не располагайте детское автокресло на переднем сиденье, если там подключена подушка безопасности.

Внимание: не располагайте детское автокресло на сиденье, оснащенном только петлевым ремнем безопасности.

Внимание: ничего не вставляйте между детским креслом и сиденьем автомобиля.

Внимание: не располагайте детское автокресло на сиденьях с шарнирными соединениями или сиденьях, обращенных в сторону, противоположную движению автомобиля.

Как закрепить детское автокресло в автомобиле

Расположите детское автокресло на сиденье автомобиля, так, чтобы оно плотно прилегало к основанию и спинке сиденья (рис. 10).

Внимание: точки расположения ремней безопасности отмечены красным. Не располагайте ремни безопасности автомобиля в местах, отличных от указанных.

Полностью откиньте кресло, чтобы облегчить продвижение ремней безопасности.

Проденьте поясной ремень безопасности автомобиля между основанием (K) и креслом (I) (рис. 11).

Застегните ремень безопасности машины (рис. 12).

Опустите язычок стопора ремней (J) расположенного в задней части каркаса; проденьте диагональный ремень безопасности автомобиля через стопор ремней (рис. 13).

Внимание: подтяните ремень безопасности автомобиля, чтобы избежать провисания.

Внимание: убедитесь, что ремень безопасности автомобиля нигде не скручивается.

Как извлечь детское кресло

Отстегните ремень безопасности автомобиля.

Опустите язычок и извлеките конец стопора ремней (J).

Вытащите ремень безопасности из детского кресла и дайте ему убраться.

Как расположить ребенка

Нажмите на красную кнопку на застежке (E), чтобы разомкнуть ее (рис. 14).

Разъедините зажимы ремней и положите их по бокам кресла (рис. 15).

Усадите ребенка в кресло.

Соедините зажимы ремней.

Вставьте соединенные зажимы в застежку (E).

Щелчок подтверждает правильность замыкания застежки (рис. 16).

Потяните передний регулирующий ремень (B), затянув на ребенке ремни безопасности сиденья (рис. 17).

Расположите чехлы (F) на плечах ребенка (рис. 18).

Внимание: Во время езды периодически проверяйте правильность расположения ребенка в кресле.

Как извлечь ребенка

Нажмите на кнопку регулятора (C) и одновременно потяните оба ремня безопасности (G), ослабив их.

Нажмите на красную кнопку на застежке (E), чтобы разомкнуть ее.

Отделите ремни и уберите их с ребенка.

Обслуживание

Полностью снимите крышку (H) для промывки.

Порядок снятия крышки:

Нажмите на красную кнопку на застежке (E), чтобы разомкнуть ее.

Снимите чехол застежки (D).

Отсоедините оба ремня безопасности от крепления Т (M), расположенного позади спинки сиденья.

Вытащите ремни из спинки и чехлов.

Вытащите из спинки обе металлических крепления (L).

Снимите крышку пластиковой накладки регулятора (C).

Пропустите застежку ремня (G) через отверстие в крышке.

Поднимите полистироловую часть.

Снимите эластичные петли, удерживающие крышку.

Установите на место в каркас полистироловую часть, чтобы не допустить ее повреждения.

Повторите вышеуказанные операции в обратном порядке для установки на место крышки.

Внимание: После установки крышки на место внимательно проверьте правильность установки ремней и чехлов.

Соблюдайте указания по стирке ткани на ярлыке, прикрепленном к крышке.

Промывайте пластиковые детали теплой водой с мылом. Не используйте агрессивные моющие средства.

Внимание: крышка является неотъемлемой частью детского кресла, которое нельзя использовать без нее. Крышки допускается заменять только на оригинальные запчасти.

Гарантия

Условия гарантии приведены на нашем веб-сайте: www.bellelli.com.

Важливо

Це дитяче автокрісло розроблене для забезпечення максимального комфорту та безпеки вашої дитини. Для забезпечення найкращого можливого захисту, важливо правильно його використовувати. Дослідження показують, що багато дитячих автокрісел встановлюються та використовуються невірно. Це зменшує їх ефективність у випадку аварії. **Прочитайте уважно інструкцію перш ніж використовувати дитяче автокрісло, точно дотримуйтесь них та зберігайте для подальшого використання.** Зручно зберігати керівництво з експлуатації у секції розташованій на спинці дитячого автокрісла.

Використання дитячого автокрісла значно зменшує ризик uszkodження у випадку аварії. Більшість аварій трапляється у населених пунктах: **завжди використовуйте дитяче автокрісло, навіть для нетривалих поїздок.** Ніколи не подорожуйте з дітьми на колінах: у випадку аварії, їх може бути неможливо втримати.

Додаткову інформацію з використання дитячого автокрісла можна отримати на сайті www.bellelli.com. Зв'яжіться з продавцем, якщо виникнуть будь-які запитання чи коментарі.

Попередження

- 1 - Це універсальний пристрій для безпечного перевезення дітей. Він затверджений Положенням № 44, поправки серії 04 для загального використання у транспортних засобах і придатний для сидінь більшості, але не всіх, автомобілів.
- 2 - Досконалу сумісність легко досягти коли виробник транспортного засобу вказує у керівництві з експлуатації транспортного засобу, що транспортний засіб передбачає установку універсальних пристроїв для безпечного перевезення дітей для вікової групи, про яку йдеться.
- 3 - Цей пристрій для безпечного перевезення дітей класифікується як універсальний відповідно до більш твердих вимог, ніж ті, що застосовувалися до попередніх моделей, які не мали такого попередження.
- 4 - Цей пристрій для безпечного перевезення дітей придатний тільки для використання у транспортних засобах оснащених 3-точковими статичними/ інерційними ременями безпеки схваленими Положенням № 16 Європейської

економічної комісії ООН або іншими відповідними стандартами.

- 5 - У разі виникнення сумнівів, зверніться за консультацією до виробника пристрою для безпечного перевезення дітей, або до продавця.

Важлива інформація

Для безпеки

Суворо додержуйтесь інструкцій щодо використання. Не намагайтесь розбирати чи змінювати дитяче автокрісло у будь-який спосіб, коли в цьому немає потреби.

Увага: некоректна установка чи використання дитячого автокрісла може наразити дитину на серйозну небезпеку.

Установіть дитяче автокрісло, так щоб його не можна було пошкодити закриваючи дверцята машини, відрегулювавши сидіння або у інший спосіб.

Не залишайте дитину без нагляду у дитячому автокріслі.

Не залишайте дитяче автокрісло в автомобілі на сонці. Пластмасові частини дитячого автокрісла можуть дуже нагрітись.

Переконайтесь, що валізи або інші речі затягнуті в автомобілі. Водій та всі пасажери мають одягти ремені безпеки.

Закріплюйте дитяче автокрісло до автомобільного сидіння автомобільними ременями безпеки, навіть коли в ньому не має дитини.

Час від часу перевіряйте стан дитячого автокрісла. Замініть крісло, якщо на ньому є ознаки поломки чи зношення.

Не використовуйте дитяче автокрісло, якщо не вистачає будь-яких деталей або вони зламані.

Використовуйте тільки оригінальні запасні частини.

У випадку аварії

Всі пасажери повинні знати, як дістати дитину із автокрісла.

Після аварії дитяче автокрісло потрібно замінити: воно може мати пошкодження, які не помітні при зовнішньому огляді.

Комфорт

Не затягуйте ремені надто сильно через дитину.

Коли дитяче автокрісло використовується на задньому сидінні автомобіля, переконайтесь, що для ніг дитини достатньо місця. Якщо необхідно, підсуньте передне сидіння трохи уперед.

Робіть часті зупинки під час тривалих подорожей, так щоб дитина мала можливість вільно рухатись.

Деталі дитячого сидіння

Встановіть тотожність деталей дитячого автокрісла перш ніж його використовувати. Уважно роздивіться малюнок 1.

- A. Ручка для регулювання положення
- B. Регулювальний ремінь
- C. Кнопка регулювання
- D. Оббивка
- E. Пряжка
- F. Оббивка ременю безпеки
- G. Ремінь безпеки
- H. Чохол
- I. Сидіння автокрісла
- J. Фіксатор ременю безпеки
- K. Основа
- L. Металевий фіксатор для оббивки
- M. Т-образний металевий фіксатор

Попередня установка дитячого автокрісла

Відрегулюйте висоту ременів безпеки (G) перш ніж установити дитяче автокрісло в автомобіль.

Регулювання висоти ременів безпеки

Покладіть дитяче автокрісло на підлогу.
Посадіть дитину в крісло.

Перевірте, щоб ремені безпеки знаходилися як найближче до плечей дитини та бажано точно над плечима дитини (див. малюнок 2).

Як зняти ремінь безпеки дитячого автокрісла

Натисніть кнопку регулювання (C) та одночасно розтягніть обидва ремені безпеки (мал. 3).

Звільніть один ремінь безпеки з Т-образного металевого фіксатора (M), що знаходиться за спинкою дитячого автокрісла (мал. 4).

Витягніть ремінь безпеки із спинки.

Витягніть металевий фіксатор (L) із спинки (мал. 5).

Вставляйте металевий фіксатор (L) та ремінь безпеки (G) на необхідну висоту (мал. 6 та 7).

Знову закріпіть ремені безпеки до Т-образного металевого фіксатора (мал. 8).

Повторіть процедуру з іншим ременем.

Увага: переконайтеся, що обидва ремені протягнені через оббивку (F) гумовою стороною до дитини.

Увага: переконайтеся, що ремені не перекручені.

Увага: переконайтеся, що металеві фіксатори (L), що залишають оббивку на місці не відкріплюються від спинки.

Як відкидати назад дитяче автокрісло

Натисніть ручку для регулювання положення (A) та одночасно рухайте сидіння уперед чи назад до необхідного нахилу (мал. 9).

Увага: коли ви відпустили ручку, завжди перевіряйте щоб дитяче автокрісло було зафіксовано на обраній позиції.

Використання дитячого автокрісла

Установіть дитяче автокрісло на одному з задніх сидінь або передньому пасажирському сидінні.

Увага: дитяче автокрісло необхідно повернути лицем у напрямку, в якому рухається транспортний засіб.

Увага: у деяких країнах правила дорожнього руху забороняють установку дитячих автокрісел на передніх сидіннях. Перевіряйте правила дорожнього руху країни у якій ви знаходитесь.

Увага: не розміщайте дитяче автокрісло на передньому сидінні, якщо існує активна надувна подушка безпеки.

Увага: не розміщайте дитяче автокрісло на сидінні оснащеному тільки поясним ременем безпеки.

Увага: не вставляйте нічого між дитячим автокріслом та сидінням транспортного засобу.

Увага: не установлюйте дитяче автокрісло на поворотному сидінні чи сидінні, що повернено у напрямку протилежному тому, в якому рухається транспортний засіб.

Як установити дитяче автокрісло в автомобіль

Установіть дитяче автокрісло на сидінні транспортного засобу, таким чином, щоб воно повністю спиралося на сидіння та спинку (мал. 10).

Увага: опорні точки ременів безпеки пофарбовані у червоний. Не розташовуйте ремені безпеки автомобіля у спосіб інший за зазначений.

Повністю відкиньте назад дитяче автокрісло, так щоб полегшити прохід ременів безпеки автомобіля.

Протягніть поясний ремінь безпеки автомобіля між основою (K) та сидінням автокрісла (I) (мал. 11).

Застібніть ремінь безпеки автомобіля (мал. 12).

Спустіть лапку фіксатору ременю безпеки (J) розташовану на спинці каркасу, протягніть прив'язний ремінь безпеки автомобіля крізь фіксатор ременя безпеки (мал. 13).

Увага: добре застібніть ремінь безпеки автомобіля щоб усунути будь-який рух.

Увага: перевірте щоб ремінь безпеки автомобіля не був перекручений у жодному місці.

Як знімати дитяче автокрісло

Відстібніть ремінь безпеки автомобіля.

Спустіть лапку та зніміть ремінь безпеки з фіксатора ременю безпеки (J).

Витягніть ремінь безпеки автомобіля з дитячого автокрісла та дозвольте йому втягнутися назад.

Як посадити дитину

Натисніть червону кнопку та розстібніть пряжку (E) (мал. 14).

Відділіть пряжки та залиште їх по краях дитячого автокрісла (мал. 15).

Посадіть дитину в крісло.

З'єднайте між собою лапки пряжки

Вставте з'єднані лапки у пряжку (E). Кладання вказує на правильно закриту пряжку (мал. 16).

Протягніть передній регульовальний ремінь (B), щоб закріпити ремені безпеки дитячого автокрісла на дитині (мал. 17).

Установіть набивку (F) на плечі та груди дитини (мал. 18).

Увага: під час подорожі, час від часу перевіряйте чи правильно дитина пристебнута до крісла.

Як відстібати дитину

Натисніть кнопку регулювання (C) та одночасно розтягніть обидва ремені безпеки дитячого автокрісла (G) щоб послабити їх.

Натисніть червону кнопку та розстібніть пряжку (E).

Відділіть ремені безпеки та заберіть їх від дитини.

Догляд

Повністю зніміть чохол (H) для прання.

Для того щоб зняти чохол:

Натисніть червону кнопку та розстібніть пряжку (E).

Зніміть набивку пряжки (D).

Звільніть обидва ремені безпеки з T-образного металевих фіксатора (M), що знаходиться за спинкою дитячого автокрісла.

Витягніть ремені безпеки із спинки та оббивки.

Витягніть обидва металевих фіксатора (L) із спинки.

Зніміть чохол з пластмасового корпусу кнопки регулювання (C).

Протягніть ремінь (G) крізь отвір чохла.

Зніміть полістирол.

Звільніть еластичні ремені, що утримують чохол нерухомим.

Покрадіть полістирол назад у каркас, щоб запобігти його пошкодженню.

Повторіть зазначену вище процедуру навпаки, щоб надягнути чохол.

Увага: після того як чохол одягнений, обережно перевірте щоб ремені і оббивка були правильно установлені. Додержуйте інструкцій з чистки, зазначених на ярлику на чохлі.

Мийте пластмасові частини теплою водою з милом. Не використовуйте сильнодіючі мийні засоби.

Увага: чохол є невід'ємною частиною дитячого автокрісла. Дитяче автокрісло не може використовуватися без нього. Чохли можна замінити тільки оригінальними.

Гарантія

Умови надання гарантії можна отримати на нашому сайті: www.bellelli.com.

Важно

Приемете нашите поздравления и благодарности за това, че закупихте нашето ново детско столче за автомобил.

Това детско столче е проектирано, за да предостави максимален комфорт и максимална безопасност за Вашето дете. За да осигури най-добра защита е необходимо то да бъде използвано правилно. Изследванията показват, че в много случаи детските столчета не се монтират и използват по правилен начин, което намалява тяхната ефикасност при произшествие. **Преди употребата на детското столче внимателно прочетете инструкциите, стриктно ги изпълнете и ги запазете за бъдещи консултации.** На задната страна на детското столче има удобен джоб, в който можете да поставите ръководството за употреба.

Използването на детското столче за автомобили рязко намалява риска от телесни увреждания. По-голямата част от произшествията стават в градски условия: **винаги използвайте детското столче в автомобила, дори и за кратки разстояния.** Никога не дръжте детето в ръце, в случай на катастрофа, може да не успеете да го задържите.

Допълнителна информация за начина на употреба на детското столче можете да откриете в сайта www.bellelli.com.

За въпроси и мнения, обърнете се към продавача.

Предупреждения

- 1 - Това изделие представлява приспособление за придържане на деца от "Универсален" тип, одобрен съгласно Регламент N°44, изменения серия 04. Пригодно е за обща употреба в превозни средства и е съвместимо с по-голяма част от седалките на същите.
- 2 - Пълната съвместимост е налице тогава, когато производителят на превозното средство удостоверява в ръководството на превозното средство, че то позволява монтирането на приспособления за придържане на деца от "Универсален" тип за съответната възраст.
- 3 - За да бъде това приспособление за придържане на деца класифицирано от "Универсален" тип, са приложени критерии за одобряване, значително по-строги от тези на предходните модели, които не съдържат настоящото упътване.
- 4 - Пригодно е единствено за употреба в превозни

средства с автоматичен или с триточков статичен предпазен колан, одобрен съгласно Регламент UN/ECE N°16 или друг съвместим стандарт.

- 5 - При съмнения, свържете се с производителя на приспособлението за придържане на деца или с продавача му.

Важна информация

За безопасността

Стриктно спазвайте инструкциите за употреба.

Не извършвайте никакви поправки или изменения по детското столче.

Внимание: неправилното монтиране или използването за други нужди на детското столче могат да застрашат безопасността на детето.

Разположете детското столче по такъв начин, че да не се уврежда при затварянето на вратите на автомобила, при регулирането на седалките и прочее.

Не оставяйте детето в столчето без надзор.

Не оставяйте столчето в автомобила на слънце: пластмасовите елементи могат да се загреят.

Застопорете здраво багаж или други предмети в кабината на автомобила. Всички пътуващи трябва да са с предпазни колани.

С помощта на предпазните колани, затегнете детското столче към седалката на автомобила дори и тогава, когато детето го няма.

Периодично проверявайте детското столче. Сменете го при счупване или износване.

Не използвайте това изделие, ако някои от неговите части са счупени или липсват.

Използвайте само оригинални резервни части.

При произшествие

Всички пътуващи трябва да са обучени как да освобождават детето от столчето.

Сменете детското столче след претърпяване на произшествие: възможни са увреждания, които да не се забелязват външно.

За комфорта

Не натягайте силно коланите към тялото на детето.

Когато столчето е поставено на задната седалка, проверете дали има достатъчно място за крачетата на детето. При необходимост, преместете напред предната седалка.

При дълги пътувания спирайте често, за да може детето да се раздвижи.

Съставни елементи на детското столче

Преди употреба, идентифицирайте отделните елементи на детското столче. Внимателно разгледайте фигура 1.

- A. Ръкохватка за регулиране на наклона
- B. Колан на регулиращото устройство
- C. Копче на регулиращото устройство
- D. Подплънка на заключалката
- E. Заключалка
- F. Подплънка на предпазните колани
- G. Предпазни колани
- H. Калъвка
- I. Столче
- J. Обтегач на колана
- K. Основа
- L. Метална халка за подплънката
- M. Т-образна метална халка

Предварително регулиране на детското столче

Регулирайте височината на предпазните колани (G) преди да монтирате детското столче в лекия автомобил.

Регулиране на височината на предпазните колани

Поставете детското столче на земята.

Разположете детето в столчето.

Проверете дали коланите са регулирани във възможно най-близкото положение до рамото на детето и по възможност в положение леко под рамото на детето (виж фиг.2).

Как да преместим предпазните колани на столчето

Натиснете копчето на регулиращото устройство(C), като едновременно с това дърпате и двата предпазни колана (фиг.3).

Откачете предпазния колан от Т-образната халка (M), разположена отзад на облегалката на столчето (фиг. 4). Извадете колана от облегалката.

Извадете металната халка (L) от облегалката (фиг. 5). Поставете металната халка (L) и колана (G) на желаната височина (фиг. 6 и 7).

Закачете колана на Т-образната халка (фиг. 8).

Извършете същата операция и с другия колан.

Внимание: Проверете дали коланите преминават през подплънките (F) и дали гумената част е обърната към тялото на детето.

Внимание: проверете дали коланите не са усукани.

Внимание: проверете дали металните халки (L), които държат подплънките не могат излязат от облегалката.

Как да наклоним столчето

Издърпайте ръкохватката за регулиране на наклона (A), като едновременно с това наклоняте столчето напред и назад до установяване на желания от вас наклон (фиг. 9).

Внимание: след като освободите ръкохватката, винаги проверявайте дали столчето е застопорено в избраното положение.

Употреба на столчето

Поставете детското столче върху една от задните седалки или върху предната седалка за пътника.

Внимание: детското столче трябва да е обърнато в посока на движението на автомобила.

Внимание: в някои страни Правилникът за движение по пътищата забранява монтирането на детското столче на предната седалка. Проверете какво предвижда Правилникът за движение по пътищата в страната, в която се намирате.

Внимание: не поставяйте детското столче на предната седалка, ако еърбагът е активен.

Внимание: не поставяйте детското столче върху седалки с хоризонтален предпазен колан.

Внимание: не поставяйте нищо между детското столче и седалката.

Внимание: не поставяйте детското столче върху въртящи се седалки или такива, които са ориентирани в посока, обратна на движението на автомобила.

Как да монтираме детското столче в автомобила

Поставете детското столче върху седалката на автомобила, така, че да е седнало докрай и да е плътно облегално върху облегалката (фиг. 10).

Внимание: отворите, през които се прекарват предпазните колани са означени в червено. Не прекарвайте предпазните колани на автомобила през места, които не са означени.

Наклонете до крайно положение столчето, за да улесните преминването на предпазните колани.

Прекарайте хоризонталния колан на автомобила между основата (K) и столчето (I) (фиг. 11).

Закачете предпазния колан на автомобила (фиг. 12).

Снижете езика на обтегача (J), разположен в задната част на корпуса прекарайте диагоналния колан на автомобила през отвора на обтегача (фиг. 13).

Внимание: затегнете коланите на автомобила в неподвижно положение.

Внимание: уверете се, че коланът не е усукан в нито една негова точка.

Как да демонтираме детското столче

Отключете предпазния колан на автомобила.
Снижете езика и извадете колана от обтегача (J).
Извадете колана от столчето и го оставете да се прибере автоматично.

Как да поставим детето

Натиснете червеното копче на заключалката (E), за да я отворите (фиг. 14).
Отделете двете части на заключалката и ги поставете странично на столчето (фиг. 15).
Поставете детето в столчето.
Съединете двете части на заключалката.
Съединете крайниците на заключалката (E). При правилно затваряне на заключалката се чува прищракване. (фиг. 16).
Затегнете колана на столчето от предното регулиращо устройство (B) така, че предпазния колан да прилепне към тялото на детето (фиг. 17).
Разположете подложките (F) върху рамената и гръдния кош на детето (фиг. 18).
Внимание: По време на пътуване, редовно проверявайте дали детето не се е освободило от столчето.

Как да освободим детето

Натиснете устройството за регулиране (C) като едновременно с това издърпате предпазните колани (G) на столчето, за да ги разслабите.
Натиснете червеното копче за заключалката (E), за да я отворите.
Извадете и отстранете предпазните колани от детето.

Поддръжка

Отстранете калъвката (H) за да я изперете.

За да отстраните калъвката:

Натиснете червеното копче на заключалката (E), за да я отворите.
Извадете подплънката на заключалката (D).
Свалете и двата предпазни колана от Т-образната халка (M), разположена в задната част на облегалката на столчето.
Извадете коланите от облегалката и от подложките.
Извадете и двете метални халки (L) от облегалката.
Извадете калъвката на пластмасово покритие на устройството за регулиране (C).
Прекарайте колана (G) през отвора на калъвката.
Повдигнете полистирола.

Откачете ластичите, които крепят калъвката.
Поставете полистирола в корпуса, за да не се увреди.

За да поставите калъвката, извършете същите операции, но в обратен ред.

Внимание: след като поставите калъвката внимателно проверете правилното разположение на коланите и на подложките.

Спазвайте инструкциите за пране, указани върху етикета.

Мийте пластмасовите елементи с хладка вода и сапун; не използвайте агресивни препарати.

Внимание: Калъвките са неотменна част от детското столче: детското столче не може да бъде използвано без тях. Калъвките могат да бъдат подменени само от оригинални такива.

Гаранционен срок

Можете да намерите условията на гаранционния срок в сайта www.bellelli.com.

להוצאת הריפוד:

לפתיחת האבזם (E) לחצו על הלחצן האדם שלו.
הסירו את ריפוד האבזם (D).
התירו את שתי חגורות הבטיחות מוו ה- T (M) שממוקם מאחורי גב המושב.
הסירו את החגורות ממשענת הגב ומן הריפודים.
התירו את שני ווי המתכת (L) ממשענת הגב.
הוציאו את הריפוד מכיסוי הפלסטיק של הוסת (C).
העבירו את החגורה (G) דרך הלולאה של הריפוד.
הרימו את הפוליאסטר.
שחררו את הגומיות שמחזיקות את הריפוד.
החזירו את הפוליאסטר לגוף המושב, על מנת שלא יינזק.

להחזרת הריפוד, חזרו על הפעולות המתוארות לעיל.

שימו לב: לאחר החזרת הריפוד בדקו בקפידה שהחגורות והריפודים מותקנים כראוי.
ציתו להוראות הניקוי המובאות בתווית הבד.
רחצו את חלקי הפלסטיק במים פושרים וסבון. אין להשתמש בחומר אגרסיבי.
שימו לב: הריפודים הם חלק בלתי נפרד מהמושב למכונית: לא ניתן להשתמש במושב למכונית ללא הריפודים שלו. את הריפודים אפשר להחליף רק בחלפים מקוריים.

אחריות

ניתן לעיין בתנאי האחריות באתר www.bellelli.com

לפני התקנת המושב ברכב, כוונן את גובה חגורות הבטיחות (G).

כוונן גובה חגורות הבטיחות

הניחו את מושב הבטיחות לרכב על הרצפה. הניחו את הילד במושב.

בדקו שהחגורות מכוונות במצב הקרוב ביותר לכתפי הילד. מצב החגורות המיטבי הוא מעט מעל לכתפיו של הילד (ראה תמונה 2).

אופן הזתת חגורות הבטיחות של המושב

לחצו על לחצן הסתת (C) ובמקביל משכו את שתי חגורות הבטיחות (תמונה 3).

שחררו חגורת בטיחות מוו ה-T (M) שממוקם מאחורי גב המושב (תמונה 4).

התירו את החגורה ממשענת הגב.

התירו את הוו המתכתי (L) ממשענת הגב (תמונה 5).

השחילו את הוו המתכתי (L) ואת החגורה (G) בגובה הרצוי (תמונות 6 ו-7).

חברו שנית את החגורה לוו T (תמונה 8).

חזרו על אותן פעולות עם החגורה השנייה.

שימו לב: וודאו שהחגורות עוברות דרך הריפודים (F) וכי החלק המרופד מופנה אל גוף הילד.

שימו לב: וודאו שהחגורות לא התגלגלו סביב עצמן.

שימו לב: וודאו שווי המתכת (L) שמחזיקים את הריפודים אינם יכולים להשתחרר ממשענת הגב.

אופן הטיית המושב

משכו את ידית כוונן ההטייה (A) ובמקביל הזיזו את המושב קדימה או אחורה עד להשגת ההטייה המבוקשת (תמונה 9).

שימו לב: לאחר שחרור הידית, וודאו תמיד שהמושב מקובע במצב שנבחר.

שימוש במושב

מקמו את המושב למכונית על גבי אחד מהמושבים האחוריים או במושב הקדמי של הרכב.

שימו לב: יש למקם את המושב בכיוון הנסיעה.

שימו לב: בארצות מסוימות חוקי התחבורה אוסרים על התקנת מושבים לרכב במושבים הקדמיים. בדקו את חוקי התחבורה בארצכם.

שימו לב: אין למקם את מושב הבטיחות לרכב במושב הקדמי אם הרכב מצויד בכרית אוויר.

שימו לב: אין למקם את המושב לרכב במושב שמצויד בחגורת בטיחות אופקית בלבד.

שימו לב: אין להניח דבר בין המושב לרכב ובין מושב הרכב. שימו לב: אין למקם את מושב הבטיחות על מושבים מסתובבים או מכוונים נגד כיוון הנסיעה.

אופן התקנת מושב בטיחות ברכב

מקמו את מושב הבטיחות על מושב הרכב באופן שישען לחלוטין על מושב הרכב ועל משענת הגב (תמונה 10).

שימו לב: נקודות המעבר של חגורות הבטיחות מצוינות באדום. אין להעביר את חגורות הבטיחות של הרכב בנקודות שונות מן הנקודות שצוינו.

הטו לחלוטין את המושב לרכב כדי להקל על מעבר חגורות הבטיחות.

העבירו את חגורת הבטן של הרכב בין הבסיס (K) ובין המושב (I) (תמונה 11).

חברו את חגורת הבטיחות של הרכב (תמונה 12).

הנמיכו את הלשונית של מעצור החגורה (J) שממוקם בחלקה האחורי של גוף המושב. העבירו את החגורה האלכסונית של הרכב במעצור החגורה (תמונה 13).

שימו לב: מתחו היטב את חגורות הרכב כדי למנוע מהן טווח משחק.

שימו לב: בדקו שחגורת הרכב לא נכרכה סביב עצמה בנקודה כלשהי.

אופן הוצאת מושב המכונית

שחררו את חגורת הבטיחות של המכונית.

הנמיכו את הלשונית והוציאו את החגורה ממעצור החגורה (J). התירו את החגורה מהמושב לרכב והניחו לה להתגלגל סביב עצמה.

אופן הושבת הילד

לפתיחת האבזם (E) לחצו על הלחצן האדום שלו (תמונה 14). הריחיקו את האבזמים והניחו אותם לצידי המושב (תמונה 15).

הניחו את הילד במושב.

חברו את ווי האבזם.

השחילו את הווים המחבורים לתוך האבזם (E). צלילו נקישה יעיד על סגירה נכונה של האבזם (תמונה 16).

מוזכו את חגורת הסתת הקדמי (B) כדי להצמיד את חגורות הבטיחות של המושב לילד (תמונה 17).

הציבו את הריפודים (F) על כתפי הילד על חזהו (תמונה 18). שימו לב: במהלך הנסיעה בדקו מעת לעת כי הילד לא השתחרר מהמושב לרכב.

אופן שחרור הילד

לחצו על הווסת (C) ובמקביל משכו את שתי חגורות הבטיחות (G) של מושב הבטיחות כדי להתיר אותן.

לחצו על הלחצן האדום של האבזם (E) כדי לפתוח אותו.

התירו את חגורות הבטיחות והריחיקו אותן מהילד

תחזוקה

הוציאו לגמרי את הריפוד (H) כדי לנקותו.

מזל טוב ותודה שקניתם את מושב הבטיחות לרכב החדש שלכם.

שימו לב: התקנה לא נכונה או שימוש לא מתאים במושב הבטיחות עשויים להעמיד את הילד בסכנה קשה. למקם את מושב הבטיחות כך שלא ייזק מסגירת דלתות הרכב, כוונון המושבים או פעולות דומות. אין להשאיר את הילד במושב הבטיחות ללא השגחה. אין להשאיר את מושב הבטיחות ברכב בשמש: החלקים הפלסטיים עלולים להתחמם חימום יתר. יש לעגן היטב מטען או חפצים אחרים המצויים הרכב. על כל הנוסעים צריכים לחגור חגורות בטיחות. יש לחבר את מושב הבטיחות למושב הרכב בעזרת חגורות הבטיחות גם כאשר מושב הבטיחות אינו נושא ילד. יש לבדוק את מצב המושב מדי פעם. יש להחליף את המושב במקרה שבירה או שחיקה. אין להשתמש במוצר אם חלקים חסרים או שבורים. יש להשתמש בחלקי חילוף מקוריים בלבד.

במקרה תאונה

יש להנחות את כל הנוסעים בדרך הוצאת הילד ממושב הבטיחות. לאחר תאונה יש להחליף את מושב הבטיחות: עשויים להיות נזקים שאינם נראים בבדיקה חיצונית.

לשם נוחות

אין להדק את החגורות לגוף הילד יתר על המידה. בעת שימוש במושב הבטיחות במושב האחורי של הרכב, יש לבדוק שנשא מרחב מספיק בשביל רגליו של הילד. במידת הצורך הזיזו מעט קדימה את המושב הקדמי. בנסיעות ארוכות יש לעצור לעתים קרובות כדי לאפשר לילד לנוע בחופשיות.

רכיבי המושב

זהו את רכיבי המושב לפני השימוש בו. עיינו בתשומת לב בתמונה I.

- A. ידית לכוונון השיפוע
- B. אבזם הוסת
- C. לחצן וסת
- D. ריפוד אבזם
- E. אבזם
- F. ריפוד חגורות בטיחות
- G. חגורות בטיחות
- H. ריפוד
- I. מושב
- J. מעצור חגורה
- K. בסיס
- L. וו מתכתי של הריפוד
- M. וו מתכתי

מושב זה תוכנן להציע נוחות מירבית ובטיחות מירבית לילדכם. כדי להבטיח הגנה מירבית, חשוב להשתמש בו כראוי. מחקרים מראים כי אין מתקניים ומשתמשים במושב רבים כראוי, תוך הקטנת יעילותם במקרה של תאונה. לפני השימוש במושב קראו בקפידה את הוראות השימוש. **הקפידו לציית להוראות ושימרו אותן למקרה צורך בעתיד.** מקום נוח לשמור בו את המדריך למשתמש הוא התא שממוקם בחלקו האחורי של המושב.

השימוש במושב הבטיחות לרכב מקטין באופן דרסטי את הסיכון לפציעה במקרה של תאונה. מרבית התאונות מתרחשות בעיר. **הקפידו להשתמש תמיד במושב הבטיחות למכונית, גם לנסיעות קצרות.** אין להחזיק את הילד בידיים אף פעם: במקרה תאונה, ייתכן שלא תוכלו להחזיק אותו.

מידע נוסף על השימוש במושב הבטיחות לרכב תוכלו למצוא באתר www.bellelli.com. בשאלות והערות תוכלו לפנות אל הספק.

אזהרות

- 1 - זהו מתקן "אוניברסלי" להחזקת ילדים, שאושר על פי תקנה מס' 44, תיקון סדרה 04. מתאים לשימוש כללי ברכבים ותואם למושבי רוב כלי הרכב, אם כי לא לכולם.
- 2 - ניתן להגיע להתאמה מושלמת בקלות רבה יותר במקרים שבהם יצרן הרכב הכריז במדריך למשתמש שהרכב מתאים להתקנת מתקנים "אוניברסליים" לנשיאת ילדים בטווח הגילאים הרלוונטי.
- 3 - מתקן נשיאה זה הוגדר כ"אוניברסלי" על פי קריטריוני אישור קשוחים יותר ביחס לדגמים קודמים שאינם נושאים אזהרות אלו.
- 4 - מתאים לשימוש רק ברכבים בעלי חגורת בטיחות בעלת שלוש נקודות עיגון סטטית או מתכווננת, המאושרת על פי תקנה UN/ECE מספר 16 או תקנות מקבילות.
- 5 - במקרה של ספק, יש ליצור קשר עם יצרן המתקן או המשווק.

מידע חשוב

לשם בטיחות
נא להקפיד על מילוי הוראות השימוש. אין להתעסק או לשנות את מושב הבטיחות לרכב בשום צורה שהיא.



تنبيه: بعد إعادة تركيب البطانة تأكد بعناية من التركيب الصحيح للأحزمة والحشوات.
اتبع تعليمات الغسيل المحددة على بطاقة النسيج.
اغسل الأجزاء البلاستيكية بالماء الفاتر والصابون؛ لا تستخدم المواد الكاشطة.
تنبيه: تعد البطانات جزءاً لا يتجزأ من المقعد الخاص بالأطفال: لا يمكن استخدام المقعد الخاص بالأطفال بدون البطانات الخاصة به.
يمكن استبدال البطانات فقط بقطع الغيار الأصلية.

الضمان

من الممكن الحصول على بنود الضمان من الموقع الإلكتروني www.bellelli.com

أن تكون فوق مستوى كنفى الطفل بقليل (انظر الشكل ٢).

الشكل ٢

كيفية تحريك أحزمة الأمان الخاصة بالمقعد الخاص بالأطفال

اضغط على زر الضبط (ج) وفي نفس الوقت اسحب حزامي الأمان كلاهما (الشكل ٣).

قم بفك أحد أحزمة الأمان من وحدة التثبيت المعدنية T (م) الموجودة خلف متكأ ظهر المقعد الخاص بالأطفال (الشكل ٤).

اسحب الحزام من متكأ الظهر.

اسحب وحدة التثبيت المعدنية (ل) من متكأ الظهر (الشكل ٥).
أدخل وحدة التثبيت المعدنية (ل) والحزام (ز) عند الارتفاع المرغوب (الشكل ٦ و ٧).

أعد تثبيت الحزام في وحدة التثبيت T (الشكل ٨).

أعد تنفيذ نفس العمليات السابقة مع الحزام الآخر.

تنبيه: تأكد أن الأحزمة تمر من خلال الحشوات (و) وأن الجزء المطبطي منجهاً ناحية جسم الطفل.

تنبيه: تأكد من عدم التواء الأحزمة.

تنبيه: تأكد أن وحدات التثبيت المعدنية (ل) التي تثبت الحشوات لا يمكن أن تتفك من متكأ الظهر.

كيفية إمالة المقعد الخاص بالأطفال

اسحب مقبض ضبط الانحناء (أ) وفي نفس الوقت قم بتحريك المقعد الخاص بالأطفال إلى الأمام أو إلى الخلف حتى تصل إلى الانحناء المرغوب (الشكل ٩).

تنبيه: بعد أن تترك المقبض، تحقق دائماً أن المقعد الخاص بالأطفال مثبتاً في الوضع الذي اخترته.

استخدام المقعد الخاص بالأطفال

ضع المقعد الخاص بالأطفال على أحد المقاعد الخلفية أو على المقعد الأمامي ناحية الراكب.

تنبيه: يجب وضع المقعد الخاص بالأطفال في اتجاه حركة السيارة.

تنبيه: في بعض الدول يمنع قانون المرور تركيب المقاعد الصغيرة على المقاعد الأمامية: تأكد من قفون المرور في اللولة التي تتواجد بها.

تنبيه: لا تضع المقعد الخاص بالأطفال على المقاعد الأمامية في حالة تشغيل الحقيبة الهوائية.

تنبيه: لا تضع المقعد الخاص بالأطفال على مقعد مزود بحزام أفقي فقط.

تنبيه: لا تضع أي شيء بين المقعد الخاص بالأطفال ومقعد السيارة.

تنبيه: لا تضع المقعد الخاص بالأطفال على المقاعد الدوارة أو المقاعد المتجهة عكس اتجاه حركة السيارة.

كيفية تركيب المقعد الخاص بالأطفال في السيارة

ضع المقعد الخاص بالأطفال على مقعد السيارة بحيث يتكئ بالكامل على منطقة الجلوس وعلى متكأ الظهر (الشكل ١٠).

تنبيه: تم تحديد نقاط مرور أحزمة الأمان باللون الأحمر. لا تمرر أحزمة الأمان الخاصة بالسيارة في أوضاع مختلفة عن تلك المحددة.

قم بإمالة المقعد الخاص بالأطفال بالكامل لتسهيل مرور أحزمة الأمان.

قم بتمرير حزام منطقة البطن الخاص بالسيارة بين القاعدة (ك) والمقعد الخاص بالأطفال (ط) (الشكل ١١).

قم بربط حزام الأمان الخاص بالسيارة (الشكل ١٢).

أخفض الطرف الصغير الخاص بقل الشريط (ي) الموجود في

الجزء الخلفي من جسم المقعد الخاص بالأطفال؛ قم بتمرير الحزام العرضي الخاص بالسيارة في قفل الشريط (الشكل ١٣).

تنبيه: قم بشد الأحزمة الخاصة بالسيارة بشكل جيد لتجنب أي ارتخاء لها.

تنبيه: تأكد من عدم التواء الحزام الخاص بالسيارة في أية نقطة.

كيفية فك المقعد الخاص بالأطفال

قم بفك حزام الأمان الخاص بالسيارة.

أخفض الطرف الصغير وأخرج الحزام من قفل الشريط (ي)

اسحب الحزام من المقعد الخاص بالأطفال واتركه ليالتف.

كيفية وضع الطفل

اضغط على الزر الأحمر الموجود في القفل (ه) لتفتحه (الشكل ١٤).

قم بإبعاد الأفعال بإسنادها على جانبي المقعد الخاص بالأطفال (الشكل ١٥).

ضع الطفل في المقعد الخاص بالأطفال.

قم بتوصيل وحدات تثبيت القفل.

أنخل وحدات التثبيت في القفل (ه) سوف تتأكد من الإغلاق الصحيح للقفل من خلال سماع صوت التعشيق (الشكل ١٦).

اسحب شريط وحدة التعديل الأمامية (ب) لتثبيت أحزمة أمان المقعد الخاص بالأطفال على الطفل (الشكل ١٧).

ضع الحشوات (و) على كنفى وصدر الطفل (الشكل ١٨).

تنبيه: تأكد دورياً أثناء الرحلة من عدم انفلات الطفل من المقعد الخاص بالأطفال.

كيفية تحرير الطفل

اضغط على وحدة التعديل (ج) وفي نفس الوقت اسحب حزامي الأمان كلاهما (ز) من المقعد الخاص بالأطفال لإرخائهما.

ثا ضغط على الزر الأحمر الموجود في القفل (ه) لتفتحه.

اسحب حزامي الأمان وأبعدهما عن الطفل.

البطانة

قم بإزالة البطانة (ح) بالكامل لتسليها.

إزالة البطانة:

اضغط على الزر الأحمر الموجود في القفل (ه) لتفتحه.

قم بإزالة الحشو من القفل (د)

قم بفك حزامي الأمان من وحدة التثبيت T (م) الموجودة خلف متكأ ظهر المقعد الخاص بالأطفال.

اسحب الأحزمة من متكأ الظهر ومن الحشوات.

اسحب وحدتي التثبيت المعدنية (ل) من متكأ الظهر.

قم بفك البطانة من الغطاء البلاستيكي لوحدة الضبط (ج).

قم بتمرير الحزام (ز) من خلال عروة البطانة.

ارفع البوليسيتيرين.

قم بفك الوحدات المرنة التي تثبت البطانة.

أعد وضع البوليسيتيرين في جسم المقعد الخاص بالأطفال حتى لا يتلف.

كرر العمليات المبينة أعلاه بترتيب عكسي لإعادة تركيب البطانة.

نهنك ونشكرك على شرائك مقعد السيارة الجديد الخاص بالأطفال.

لقد تم تصميم هذا المقعد الخاص بالأطفال لتوفير أقصى درجات الراحة والأمان لطفلك. ولضمان الحماية الأفضل، يجب استخدامه بالطريقة الصحيحة. لقد أثبتت الأبحاث أن العديد من المقاعد لا يتم تركيبها واستخدامها بالشكل الصحيح، الأمر الذي يقلل من فعاليتها في حالة وقوع الحوادث. اقرأ التعليمات بعناية قبل استخدام المقعد الخاص بالأطفال، واتبعها بكل صرامة واحتفظ بها للرجوع إليها في المستقبل. يفضل حفظ كتيب التعليمات في الخانة الموجودة في الجزء الخلفي من المقعد الخاص بالأطفال.

إن استخدام مقعد السيارة الخاص بالأطفال يقلل بشكل كبير من احتمالية التعرض للإصابة في حالة وقوع الحوادث. إن معظم الحوادث تقع في المدينة: استخدم مقعد السيارة الخاص بالأطفال دائماً، حتى في الرحلات القصيرة. لا تضع طفلك أبداً بين ذراعيك: في حالة وقوع حادث، قد يكون من المستحيل الإمساك بالطفل.

المزيد من المعلومات حول استخدام المقعد الخاص بالأطفال متاحة على الموقع الإلكتروني www.belleli.com توجه إلى البائع في حالة وجود أسئلة وتعليقات.

تدويرات

- 1- يعد هذا الجهاز المخصص لتثبيت الأطفال "متعدد الاستخدامات"، والمطبق للاتحة رقم ٤٤، تعديلات الفئة ٠٤، مناسب للاستخدام العام في السيارات ويلاءم الجزء الأكبر من مقاعها، ولكن ليس جميعها.
- 2- يمكن الحصول على التوافق الممتاز بكل سهولة إذا صرح صانع السيارة في الكتيب الخاص بها بإمكانية تركيب أجهزة "متعددة الاستخدامات" لتثبيت الأطفال لمرحلة العمر المعنية.
- 3- تم تصنيف هذا الجهاز "المتعدد الاستخدامات" للتثبيت، تبعاً لنظم مطابقة صارمة للغاية بالمقارنة بموديلات سابقة لم تكن مزودة بهذا التحذير.
- 4- يعد مناسباً فقط للاستخدام في السيارات المزودة بحزام أمان ثابت نو ٣ نقاط أو مزود بوحدة لف، مطابق للاتحة UN/ECE رقم ١٦ أو القوانين القياسية المكافئة له.
- 5- في حالة الشك، اتصل بمنتج جهاز التثبيت أو ببائع التجزئة.

معلومات هامة

للأمان

اتبع تعليمات الاستخدام بكل عناية. لا تعبت أو تم بتعديل المقعد الخاص بالأطفال بأية طريقة. تنبيه: التركيب الخاطئ أو الاستخدام غير المناسب للمقعد الخاص بالأطفال يمكن أن يتسبب في مخاطر كبيرة تتعلق بأمان الطفل. ضع المقعد الخاص بالأطفال بطريقة تجنبك إتلافه عند إغلاق الأبواب أو ضبط المقاعد أو ما شابه ذلك. لا تترك الطفل على المقعد الخاص بالأطفال بدون رقابة. لا تترك المقعد الخاص بالأطفال في السيارة معرضاً للشمس: قد تسخن الأجزاء المصنوعة من البلاستيك بشدة.

قم بتثبيت الأمتعة أو أية أعراس أخرى موجودة في غرفة القيادة جيداً. يجب أن يرتدي جميع الركاب أحزمة الأمان. قم بتأمين المقعد الخاص بالأطفال على مقعد السيارة باستخدام أحزمة الأمان الخاصة بالسيارة حتى مع عدم نقل أي طفل. تحقق دورياً من المقعد الخاص بالأطفال. قم باستبداله في حالة كسره أو استهلاكه. لا تستخدم المنتج في حالة كسر أي جزء من أجزائه أو فقدانها. استخدم فقط قطع الغيار الأصلية.

في حالة وقوع حادث

يجب تدريب جميع الركاب على كيفية تحرير الطفل من المقعد الخاص بالأطفال. قم باستبدال المقعد الخاص بالأطفال بعد وقوع حادث: قد تتواجد به تلفيات غير واضحة من الخارج.

للراحة

لا تشدد الأحزمة جداً على جسم الطفل. عند استخدام المقعد الخاص بالأطفال على المقعد الخلفي للسيارة، تحقق من بقاء مساحة كافية لأقدام الطفل؛ عند اللزوم قم بتحريك المقعد الأمامي إلى الأمام أكثر. قم بالتوقف عدة مرات أثناء الرحلات الطويلة بحيث تسمح للطفل بالتحرك بحرية.

مكونات المقعد الخاص بالأطفال

تعرف على أجزاء المقعد الخاص بالأطفال قبل استخدامه. أنظر الشكل ١ بعناية. الشكل ١

١. مقبض ضبط الانحناء
٢. شريط وحدة الضبط
٣. زر وحدة الضبط
٤. حشو القفل
٥. قفل
٦. حشو أحزمة الأمان
٧. أحزمة الأمان
٨. بطانة
٩. المقعد الخاص بالأطفال
١٠. قفل الحزام
١١. القاعدة
١٢. وحدة تثبيت معدنية للحشوات
١٣. وحدة تثبيت معدنية على شكل

الضبط الأولي للمقعد الخاص بالأطفال

قم بضبط ارتفاع أحزمة الأمان (ز) قبل تركيب المقعد الخاص بالأطفال في السيارة.

ضبط ارتفاع أحزمة الأمان

ضع المقعد الخاص بالأطفال على الأرض. ضع الطفل في المقعد الخاص بالأطفال. تأكد من ضبط الأحزمة في الوضع الأقرب إلى كتفي الطفل ويفضل